

INDEX

ENGLISH

FRANÇAIS

EH150

USER'S MANUAL

EN

This manual should be considered a permanent part of the motorcycle and should remain with the motorcycle when resold or otherwise transferred to a new owner or operator. The manual contains important safety information and instructions which should be read carefully before operating the motorcycle.

ENGLISH

IMPORTANT BREAK-IN INFORMATION FOR YOUR MOTORCYCLE

The initial 500km are the most important in the life of your motorcycle. Proper break-in operation during this time will help ensure maximum life and performance from your new motorcycle. Haojue parts are manufactured from high quality materials, and machined parts are finished to close tolerances. Proper break-in operation allows the machined surfaces to polish each other and mate smoothly.

Motorcycle reliability and performance depend on special care and restraint exercised during the break-in period. It is especially important that you avoid operating the engine in a manner which could expose the engine parts to excessive heat.

Please refer to the “BREAK-IN” section for specific break-in recommendations.

▲WARNING/▲CAUTION/NOTICE/NOTE

Please read this manual carefully and strictly follow the instructions described herein. To emphasize important issues, the words “**▲WARNING**”, “**▲CAUTION**”, “**NOTICE**” and “**NOTE**” are used in this manual. Please pay special attention to these sections.

▲WARNING

May endanger the safety of the rider, neglecting this information might lead to harm and injury.

▲CAUTION

Highlights special precautions or procedures that must be followed in order to avoid damaging the motorcycle.

NOTICE

Indicates a potential hazard that could result in motorcycle or equipment damage.

NOTE: Special explanations for easier maintenance or further clarification of important instructions.

EN

FOREWORD

Motorcycling is one of the most exhilarating sports and, to ensure your riding enjoyment, you should become thoroughly familiar with the information presented in this Owner's Manual before riding your motorcycle.

The proper care and maintenance that your motorcycle requires is outlined in this manual. By following these instructions closely you will ensure a long trouble-free operating life for your motorcycle. Your authorized Haojue dealer has experienced technicians that are trained to provide your motorcycle with the best possible service with the right tools and equipment.

All information, illustrations, photographs and specifications contained in this manual are based on the latest product information available at the time of publication. Due to improvements or other changes, there may be some discrepancies in this manual. Haojue reserves the right to make changes at any time.

Please note that this manual applies to all specifications for all respective destinations and explains all equipment. Therefore, your model may have different standard features from those shown in this manual.

CONTENTS

CONSUMER INFORMATION	3
ACCESSORY INSTALLATION AND MOTORCYCLE LOADING	3
SERIAL NUMBERS LOCATION	4
SAFE RIDING RECOMMENDATION	5
CONTROLS	6
LOCATION OF PARTS	6
KEYS	8
IGNITION SWITCH	8
DASHBOARD	8
LEFT HANDLE SWITCHES	9
RIGHT HANDLE SWITCHES	11
FUEL TANK	12
FUEL COCK	12
GEAR SHIFT LEVER	13
REAR ABSORBER SPRING ADJUSTMENT	14
REAR BRAKE PEDAL	14
KICK START LEVER	14
TOOL KIT	15
PARKING STAND	15
REAR CARRIAGE	15
FUEL AND OIL RECOMMENDATIONS	16
FUEL OCTANE RATING	16
ENGINE OIL	16
BREAK-IN	17
INSPECTION BEFORE RIDING	18
RIDING TIP	19
STARTING THE ENGINE	20

EN

STARTING OFF _____	22
USING THE TRANSMISSION _____	23
RIDING ON HILLS _____	23
STOPPING AND PARKING _____	24
INSPECTION AND MAINTENANCE _____	25
MAINTENANCE SCHEDULE _____	25
ROUTINE MAINTENANCE INSPECTION TABLE _____	26
REGULAR LUBRICATION TABLE _____	27
BATTERY _____	28
AIR CLEANER _____	29
SPARK PLUG _____	31
ENGINE OIL AND OIL STRAINER _____	32
CLUTCH _____	34
CARBURETOR _____	35
THROTTLE CABLE PLAY _____	35
FUEL FILTER _____	36
DRIVE CHAIN _____	36
BRAKES _____	37
TIRES _____	39
LIGHT AND SIGNAL _____	40
FUSE _____	41
TROUBLESHOOTING _____	42
TRANSPORTATION _____	43
STORAGE _____	44
NOTICE OF THE FILLED BATTERY USAGE _____	45
TABLE OF SPECIFICATIONS _____	46

CONSUMER INFORMATION

ACCESSORY INSTALLATION AND MOTORCYCLE LOADING

The addition of unsuitable accessories can lead to unsafe operating conditions. It is not possible for Haojue to test each accessory on the market or combinations of all the available accessories; however, your dealer can assist you in selecting quality accessories and installing them correctly. Use extreme caution when selecting and installing the accessories on your motorcycle and consult your Haojue dealer if you have any questions.

▲ WARNING

Improper accessories or refitting can make your motorcycle unsafe and can lead to an accident.

▲ WARNING

Never refit the motorcycle with improper or poorly installed accessories. Follow all instructions in this owner's manual regarding accessories and refitting. Use genuine Haojue accessories or equivalent that have been designed and tested for your motorcycle. Consult your Haojue dealer if you have any questions.

- Never exceed the G.V.W (Gross Vehicle Weight) of this motorcycle. The G.V.W. is the combined weight of the machine, accessories, payload, rider and

EN

passenger. When selecting your accessories, keep in mind the weight of the rider as well as the weight of the accessories. The additional weight of the accessories may not only create an unsafe riding condition but may also affect rider stability.

G.V.W.: 287kg (632lbs) at the tire pressures (cold)

Front: 175kPa (1.75kgf/cm²)

Rear: 225kPa (2.25kgf/cm²)

- Install accessories which may affect aerodynamics, such as a fairings, windshields, backrests, saddlebags and travel trunks, as low as possible, as close to the motorcycle and as near to the center of gravity as is feasible. Check that the mounting brackets and other attachment hardware are rigidly mounted.
- Check for proper ground clearance and bank angle. Inspect that the accessory does not interfere with the operation of the suspension, steering or other control operations.
- Accessories fitted to the handlebar or the front fork area can create serious stability problems. The extra weight will cause the motorcycle to be less responsive to your steering control. The weight may also cause oscillations in the front end and lead to instability problems. Accessories added to the handle-bars or front fork should be as light as possible and kept to a minimum.
- Certain accessories displace the rider from his or her normal riding position. This limits the freedom of

movement of the rider and may limit his or her ability to control the motorcycle.

- Additional electric accessories may overload the existing electrical system. Severe overloads may damage the wiring harness or create a dangerous situation due to sudden loss of electrical power during the operation of the motorcycle.
- The motorcycle may be affected by a lifting condition or by instability in cross winds or when being overtaken or overtaking large vehicles. Improperly mounted or poorly designed accessories can result in an unsafe riding condition or lead to an accident.
- Do not pull a trailer or sidecar. This motorcycle is not designed to pull a trailer or sidecar.

SERIAL NUMBERS LOCATION

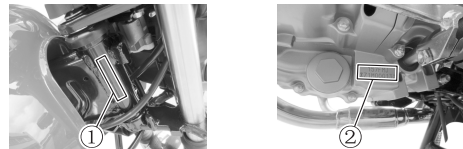

- ① Vehicle identification number (VIN)
- ② Engine number

The vehicle identification number (VIN) ① and/or the engine number ② are used to register motorcycle. They are also used to assist your dealer when ordering parts or referring to special service information.

The vehicle identification number ① is stamped on the steering tube. The engine number ② is stamped on the left crankcase.

Please write down the numbers in the box provided below for your future reference.

VIN:

Engine number:

SAFE RIDING RECOMMENDATION

Motorcycle riding requires that some extra precautions be taken to ensure the safety of the rider and passenger. These precautions are: Never ride a motorcycle under the influence of alcohol or drugs.

WEAR A HELMET

Motorcycle safety equipment starts with a quality helmet. One of the most serious injuries that can occur is a head injury. Always wear a properly approved helmet. You should also wear eye protection.

RIDING APPAREL

Loose, fancy clothing might be uncomfortable and unsafe while riding a motorcycle. Choose clothing of high quality and fit when riding.

INSPECTION BEFORE RIDING

Review thoroughly the instructions in the “INSPECTION BEFORE RIDING” section of this manual. Do not forget to perform an entire safety inspection to ensure the safety of the rider and its passenger.

FAMILIARIZE YOURSELF WITH YOUR MOTORCYCLE

Your riding skills and mechanical knowledge are the foundations for safe riding practices. We suggest that you practice riding your motorcycle in a non-traffic situation until you are thoroughly familiar with your motorcycle and its controls. Remember: Practice makes perfect!

KNOW YOUR SKILLS

Ride within the boundaries of your own skills at all times. Knowing these limits and staying within them will help you

EN

avoid accidents.

BE EXTRA SAFETY CAUTIONS ON BAD ROAD CONDITION

Riding in bad road conditions, especially wet ones, requires extra caution. Braking distances double on rainy days. Stay off painted surface marks, manhole covers and areas in which the road appears greasy as they can be especially slippery. Use extreme caution at railway crossings, metal grates and bridges. Whenever in doubt with of the road conditions, slow down!

EN

SPEED LIMIT

Never ride at excessive speeds or high engine speeds.

**CONTROLS
LOCATION OF PARTS**

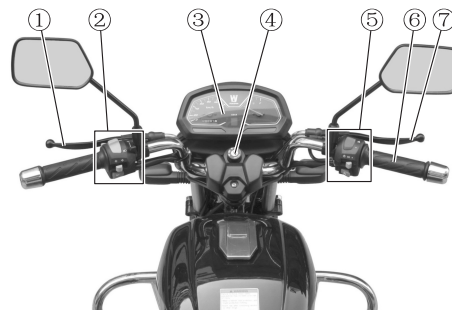

- ① Clutch lever
- ② Left handle switches
- ③ Dashboard
- ④ Ignition switch

- ⑤ Right handle switches
- ⑥ Throttle grip
- ⑦ Front brake lever

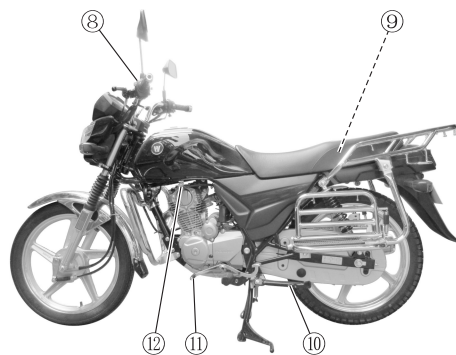

- ⑧ Choke lever
- ⑨ Tool kit
- ⑩ Side stand

- ⑪ Gear shift lever
- ⑫ Fuel cock

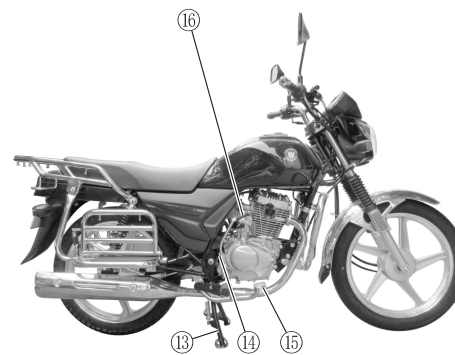

- ⑬ Main stand
- ⑭ Engine oil dipstick

- ⑮ Rear brake pedal
- ⑯ Kick start lever

EN

KEYS

This motorcycle comes equipped with a main ignition key and a spare one. Keep the spare key in a safe place.



IGNITION SWITCH

The ignition switch contains three positions:

EN



“” (on) position

The ignition circuit is completed and the engine can now be started. The key cannot be removed from the ignition switch in this position.

“” (off) position

The ignition circuit are cut off. The engine will not start. The key can be removed.

“” (steering lock) position

In order to lock up the steering, first turn the handlebars to the left, insert the key in the “” position, turn counterclockwise to the “” position. The steering is then locked. The ignition circuit are cut off.



▲ WARNING

Never attempt to move the motorcycle when the steering is locked.

▲ WARNING

Do not turn the ignition switch key to the “” position when riding the motorcycle, otherwise the motorcycle will lose control.

DASHBOARD

▲ CAUTION

Do not spray the dashboard with high-pressure water directly.

▲ CAUTION

Never wipe the dashboard with any cloth that has been in contact with gasoline, kerosene, alcohol, brake fluids or other organic solvents, or else the dashboard will suffer partial cracking or discoloration as a result.

▲ WARNING

Before turning the ignition switch to the “” position, safely stop the motorcycle and support it with the stand.

SPEEDOMETER ①

The speedometer indicates the riding speed in km per hour.

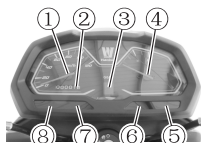
**ODOMETER ②**

The odometer displays the total mileage of this motorcycle from the beginning of operation.

GEAR INDICATOR ③

The indicator on the dashboard panel indicates the current gear the motorcycle is in. There are gear 1, 2, 3, 4 and 5. When shifting gears, these indicators will light up. When shifted to the neutral position, the indicator (green) "N" will light up.

FUEL GAUGE ④ 

When the pointer (1) reaches the red mark (2), there is about 2.6L fuel left in the fuel tank. You must refill as soon as possible. When the pointer reaches "F", the fuel tank is full.

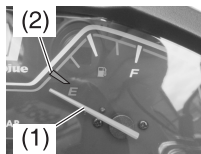

NOTE: The level indicated by the fuel gauge may change during frequent ignition switch operation, urgent acceleration or deceleration, motorcycle incline or uphill or downhill riding. This is normal.

NOTE: When the motorcycle is held upright, turn the ignition switch to the "Q" position, don't start the engine, the fuel gauge will indicate correctly.

RIGHT TURN SIGNAL INDICATOR LIGHT ⑤ ⇨

When the turn signal switch is pushed to right, the panel

right turn signal indicator light will flicker accordingly.

NOTE: If the turn signal fails to work due to a broken bulb or faulty wire connection, the indicator on the dashboard will remain light up continuously or flicker at a high frequency.

HIGH BEAM INDICATOR LIGHT ⑥ 

The high beam light indicator will light up when the high beam headlight is turned on.

NEUTRAL GEAR INDICATOR LIGHT ⑦ N

When the gear is in the neutral position, this indicator will light up. If others, this indicator will be off.

LEFT TURN SIGNAL INDICATOR LIGHT ⑧ ⇨

When the turn signal switch is pushed to left, the panel left turn signal indicator light will flicker accordingly.

NOTE: If the turn signal fails to work due to a broken bulb or faulty wire connection, the indicator on the dashboard will remain light up continuously or flicker at a high frequency.

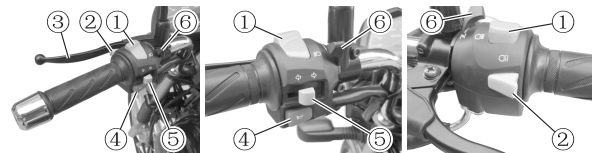
LEFT HANDLE SWITCHES

EN

DIMMER SWITCH ①







“” position

The headlight low beam and taillight will light up.

“” position

The headlight high beam and taillight will light up. The high beam indicator on the dashboard will also be lit.

▲ CAUTION

Holding the dimmer switch between “” and “” position will turn on both “” and “” headlight beams. This operation can damage the motorcycle. Use the dimmer switch only at “” and “” position. Do not stick tape on the headlight or place objects in front of the headlight.

OVERTAKING SWITCH ②

Press the switch to flash the headlight.



CLUTCH LEVER ③

The clutch lever is used for disengaging the drive to the rear wheel when starting the engine or shifting gears. Grasping the lever disengages the clutch.

HORN BUTTON ④

Pressing this button will trigger the horn.

TURNING SIGNAL SWITCH ⑤

Moving the switch to the “” position will engage the left turn signals. Moving the switch to the “” position will engage the right turn signals. The indicator on the dashboard will also flash. To cancel turn signal operation, push the switch inward.

▲ WARNING

Failure to use and failure to turn off the turn signals can be hazardous. Other drivers may misjudge your course and this may result in an accident. Always use the turn signals when you intend to change lanes or make a turn. Be sure to turn off the turn signals after completing the turn or lane change.

CHOKE LEVER ⑥

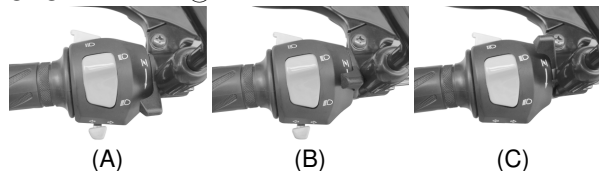

To make starting convenient, the motorcycle is provided with a choke. During a cold engine start, pull the choke lever to the position (A) and open throttle grip slightly to start the engine. After the engine is started, pull back the choke lever by half to position (B) and open throttle grip slightly to make the engine continually preheat until it reaches the required temperature. Finally, pull the choke lever back to its original position (C). During a hot engine start, put the choke lever in position (C).

EN

RIGHT HANDLE SWITCHES

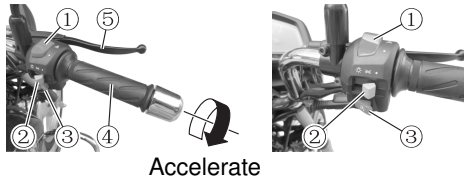

Accelerate

HAZARD WARNING SWITCH ①

“△” position

All the turn signal lights and indicators will flash simultaneously. Use the hazard warning lights to warn other traffic during emergency parking or when your vehicle could otherwise become a traffic hazard.

“•” position

All lights mentioned above will be turned off.

LIGHT SWITCH ②

“☀” position

The headlight, front position light, dashboard lights, tail light will be turned on together.

“☀” position

The front position light, dashboard lights, tail light will be turned on together.

“•” position

All lights mentioned above will be turned off.

ELECTRIC STARTUP BUTTON ③ ④

This button is used for operating the starting motor. With the ignition switch at the “Q” position, the engine stop switch at “Q” and the transmission in neutral, grasp the

clutch lever and push the electric starter button ④ to operate the starter motor to start the engine.

▲ WARNING

Engaging the starter motor for more than five seconds at a time can damage the start motor and wiring harness from overheating.

Do not engage the starter motor for more than five seconds at a time. If the engine does not start after several attempts, check the fuel supply and ignition system. Refer to the “TROUBLESHOOTING” section in this manual.

▲ WARNING

When cleaning the motorcycle, do not clean its electric parts with the high-pressure water, particularly its handle switch.

▲ WARNING

Do not use the electric start function and the kick lever function at the same time.

▲ WARNING

Do not start the motorcycle when the fuel or engine oil is insufficient.

THROTTLE GRIP ④

The engine speed is controlled by the position of the

EN

throttle grip. Turn it toward you to increase engine speed. Turn it away from you to decrease engine speed.

FRONT BRAKE LEVER ⑤

The front brake is applied by grasping the brake lever gently toward the throttle grip. The brake light will be alight when the brake lever is grasped inward.

FUEL TANK

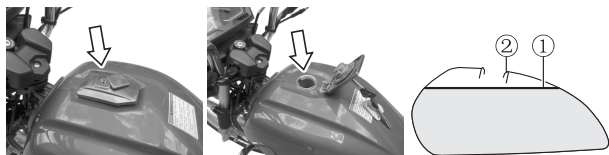

①Fuel level ②Filler neck

To open the fuel cap, insert the ignition key into the lock and turn it clockwise. With the key inserted, rotate and open the fuel tank cap. To close the fuel tank cap, push the cap down firmly with the key in the cap lock.

▲ WARNING

Overfilling the fuel tank can cause the fuel to overflow when it expands due to heat from the engine or the sun. Fuel that overflows can catch fire.

▲ WARNING

Never fill the fuel above the bottom of the filler neck. Fuel and fuel vapor are highly flammable and toxic. Risks of fire or poisoning are present while refueling.

Turn off the engine and keep flames, sparks and heat sources away. Refuel only outdoors or in a well-ventilated area. Do not smoke. Wipe up spills immediately. Avoid breathing fuel vapors. Keep children and pets away.

NOTE: When cleaning the motorcycle, do not flush the fuel tank cap with high-pressure water or else high-pressure water will possibly flow into the fuel tank.

FUEL COCK



“U” (open)

“J” (reserve)

“•” (off)

“U” (open) position

The normal operating position for the fuel cock handle is in the “U” position. In this position, fuel will flow from the fuel cock to the carburetor whenever the fuel level in the carburetor drops.

EN

“⌵” (reserve) position

If the fuel level in the fuel tank is too low, turn the handle to the “⌵” position to use the 1.6L of the reserve fuel supply.

“•” (off) position

Turn the handle to the “•” position whenever shutting down the engine for more than a few minutes.

▲CAUTION

When the motorcycle is turned off, the carburetor may become excessively refueled or fuel may even flow into the engine if the fuel cock handle is constantly kept at the “⌵” position. Starting the engine in this condition may severely damage the engine.

NOTE: After switching the fuel cock handle to position “⌵”, it is advisable that the fuel tank be refilled at the closest gas station. After refueling, be sure to move the fuel cock handle back to position “⌵”.

GEAR SHIFT LEVER

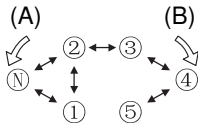
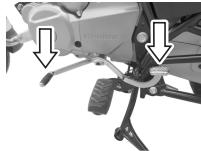

(A) Forward stepping (B) Backward stepping

This motorcycle has a 5-speed transmission which

operates as shown. After a speed is chosen, the shift lever will automatically return to its original position for next gear shifting.

Reduce speed before down-shifting. When down-shifting, the engine revs should be increased before the clutch is engaged. This will prevent unnecessary wear on the drive train components and the rear tire.

▲CAUTION

When the shift lever is in the neutral position, the neutral position indicator will be lit. It would be best to release the clutch lever slowly to check whether the shift lever is already in the neutral position.

▲CAUTION

Before shifting, grasp the clutch lever firmly and close throttle grip completely.

NOTE: When the transmission is in neutral the green indicator N on the dashboard will be lit. However, even though the indicator is lit, cautiously and slowly release the clutch lever to make sure that the transmission is truly in neutral.

EN

REAR ABSORBER SPRING ADJUSTMENT



The rear absorber spring pre-load is adjustable to compensate for rider, load, driving style and road conditions. The spring pre-load is adjustable to five positions. Twist the spring tension ring to the desired position with the spring adjuster. Position 1 provides the softest spring tension and position 5 provides the stiffest. This motorcycle is delivered from the factory with its adjuster set on position 2.

▲ WARNING

The rear absorber springs on the left and right sides must be placed in the same position. Improper adjustment will affect ride stability.

REAR BRAKE PEDAL

Press on the rear brake pedal to engage the rear wheel brake. The brake light will also be engaged.

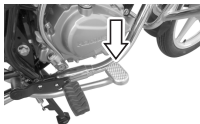

KICK START LEVER

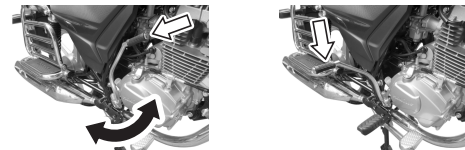

Located on the right side of the engine.

▲ WARNING

Do not use the electric starter and the kick start lever at the same time.

▲ WARNING

After the engine is started, inspect whether the kick lever has been returned to its normal position.

▲ WARNING

Do not start with the kick lever when the motorcycle is supported on the side stand.

▲ WARNING

Do not start with the kick starter until you have grasped the clutch lever.

TOOL KIT

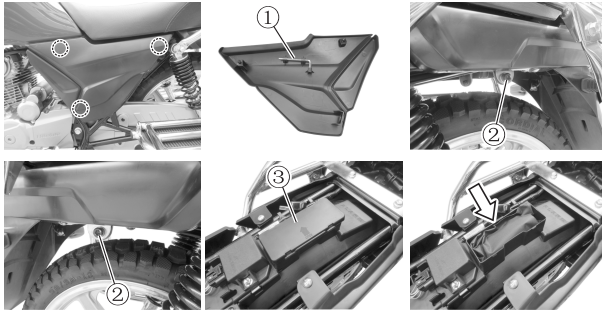

The tool kit is fixed on the rear mudguard. To take out a tool from it, remove the left cover, take out the L-shaped tool ① and use the L-shaped tool ① to remove the fixing bolts ② on the left and right sides of the saddle. After the saddle is removed, the tool box ③ can be seen. It can be taken out after the cover of the tool box is opened.

PARKING STAND

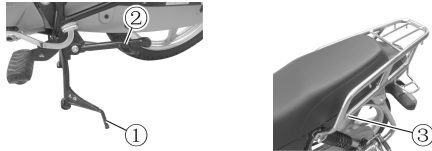

The motorcycle is equipped with both a main stand and a side stand.

Main stand ①

To support the motorcycle with the main stand, tread on the main stand ① rod, hold the steering handlebar with your left hand, grasp the rear carriage ③ with your right hand and pull the motorcycle upward to a standstill.

Side stand ②

The side stand is for temporary parking. When use the side stand, stop the engine, then rotate the side stand to lower limit, leave your motorcycle on the side stand only after confirming it is stable.

▲ WARNING

Riding with the side stand incompletely stowed can result in an accident when you turn left. Always retract the side stand completely before starting off.

EN

REAR CARRIAGE

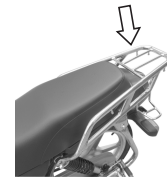

BREAK-IN

Correctly breaking in the motorcycle can improve its life, and at the same time fully bring out the performance of motorcycle. The following guidelines explain proper break-in procedures:

RECOMMENDED THROTTLE LIMIT

Throttle opening must not reach maximum during the new motorcycle brake-in period; it is suggested to be less than 3/4 of the maximum, while snap-acceleration must be avoided while riding.

VARY GEAR POSITION AND ENGINE SPEED

The gear position and engine speed should be changed frequently instead of being kept in a constant gear position and speed. During the break-in period, proper acceleration will ensure a complete break-in. However, do not exceed the recommended throttle opening limit.

BREAKING IN THE NEW TIRES

New tires need proper break-in to assure maximum performance, just as the engine does. Wear in the tread surface by gradually increasing your cornering lean angles over the first 160 km before attempting maximum performance. Avoid hard acceleration, hard cornering, and hard braking for the first 160 km.

▲ WARNING

Failure to perform break-in of the tires could cause tire slip and loss of control.

Use extra care when riding on new tires. Perform proper break-in of the tires as described in this section and avoid hard acceleration, hard cornering, and hard braking for the first 160 km.

AVOID CONSTANT LOW SPEED

Operating the engine at constant low speed (light load) can cause parts to glaze and not seat in. Allow the engine to accelerate freely through the gears, without exceeding the recommended maximum limits. Do not, however, use full throttle for the first 500 km.

CIRCULATE ENGINE OIL BEFORE RIDING

Allow sufficient idling time after warm or cold engine start up before applying load or revving the engine. This allows time for the lubricating oil to reach all critical engine components.

FIRST AND MOST CRITICAL MAINTENANCE

The initial 1000 km maintenance is the most important service your motorcycle will receive. During break-in operation, all of the engine components will have engaged together and seated. Maintenance required as part of the initial service includes correction of all adjustments, tightening of all fasteners and replacement of dirty oil. Timely performance of this service will help make sure you get the best service life and performance from the

EN

engine.

INSPECTION BEFORE RIDING

Please check the following items carefully before riding. Never neglect the importance of these checks. All checks and necessary repairs must be completed before riding.

Item	Key points
Steering	<ol style="list-style-type: none">1. Stable.2. Flexible turning.3. No axial play and looseness.
Brakes	<ol style="list-style-type: none">1. The wear of the brake shoes is not beyond the permitted range.2. Proper and free movement of the brake lever and the brake pedal.3. No brake dragging.
Tires	<ol style="list-style-type: none">1. Correct tire pressure.2. Proper tire status.3. No punctures or fractures.
Fuel	There is enough fuel for the planned distance.
Lights	The headlight, tail/brake lights, dashboard lights, turning lights and front position light can be lit up normally.
Indicators	The high beam indicator, neutral gear indicator, turning indicators and gear position indicators can be lit up normally.

EN

Item	Key points
Horn and brake switch	Its function is normal.
Engine oil	Correct oil level.
Throttle	<ol style="list-style-type: none"> 1. Appropriate play for the throttle cable. 2. Smooth fuel supply and fast return.
Clutch	<ol style="list-style-type: none"> 1. Appropriate play for the cable. 2. It can be operated smoothly.
Drive chain	<ol style="list-style-type: none"> 1. Proper tension, neither too loose, nor too tight. 2. Appropriate lubrication.

RIDING TIP

▲ WARNING

If this is your first ride on a motorcycle of this model, we suggest you practice on a non-public road until you become familiar with its control and operation.

▲ WARNING

Riding with a single hand is extremely dangerous. When riding a motorcycle, firmly grasp the handles with both hands and put both feet on the pedals. Never take hands away from the handles when riding.

▲ WARNING

Before making a turn, slow down to a safe speed.

▲ WARNING

Wet and slippery roads will lead to reduced tire friction and poor braking capacity and turning capacity; therefore, advanced braking is necessary.

EN

▲ WARNING

Crosswinds usually exist at tunnel exits or valleys or when big vehicles overtake. Drive calmly and at reduced speed at these times.

▲ WARNING

Obey traffic rules and speed restrictions.

EN STARTING THE ENGINE

Before attempting to start the engine, make sure:

- The fuel cock is at position “Ⅱ”.
- The transmission is in neutral. The neutral position indicator on the dashboard will be lit.
- Insert the key into the key hole on the ignition switch and turn it clockwise until the “Ⓞ” position.
- Grasp the clutch lever firmly.

▲ WARNING

Habitually put the shift lever in the neutral position, close throttle grip completely and firmly grasp the clutch lever before starting the engine to avoid rushing forward in case of the mistaken operation on startup.

When the engine is cold

1. Open the throttle slightly.

2. Turn the choke lever backwards fully.
3. Push the electric starter button or tread on the kick start lever quickly to start the engine.
4. Retract the choke lever halfway after startup, keep the engine idling until it is adequately heated.
5. Retract the choke lever to its original position (refer to page 10).

▲ CAUTION

The sufficient preheating of a cold engine after start up can provide the necessary conditions for the normal running of the engine. If the engine is not sufficiently preheated, and if the motorcycle travels repeatedly for only a few kilometers each time, normal engine performance will be affected and the service life of the engine oil will be shortened. When the temperature is low, sufficient preheating of the engine is even more important.

NOTE: The colder the weather, the longer preheating time the engine needs. Riding after the engine is fully preheated will cause the engine to suffer less wear.

When the engine is warm

1. Turn the throttle 1/8 to 1/4 turn.
2. Push the electric starter button or tread on the kick start lever quickly to start engine.

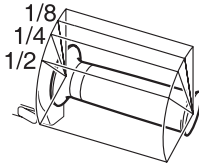

Throttle opening

▲ WARNING

Exhaust gas contains carbon monoxide, a dangerous gas that is difficult to detect because it is colorless and odorless. Breathing carbon monoxide can cause death or severe injury. Never start the engine or let it run indoors or where there is a little or no ventilation.

▲ WARNING

Do not start the engine in a poorly-ventilated place or a room without ventilation devices because the waste gas discharged by the engine is toxic. When nobody is around to attend to the engine, do not have it running.

▲ WARNING

Do not start the motorcycle when the fuel or engine oil is insufficient.

▲ WARNING

Do not use the electric start function and the kick lever function at the same time.

▲ CAUTION

Running the engine too long without riding may cause the engine to overheat. Overheating can result in damage to internal engine components and discoloration of muffler. Shut the engine off if you cannot begin your ride promptly.

▲ CAUTION

When the motorcycle is not being ridden, do not have its engine run too quickly or too long at an idle speed. If it runs at an idle speed for too long a time, it will overheat, its internal parts will be damaged and the exhaust pipe and the muffler will discolor.

EN

STARTING OFF

▲ WARNING

Riding this motorcycle at excessive speed increases your chances of losing control. This may result in an accident.

▲ WARNING

Removing your hands from the handlebars or feet from the footrests during operation can be hazardous. If you remove even one hand from the motorcycle, you can reduce your ability to control the motorcycle.

▲ WARNING

Sudden side winds which can affect your control can occur when being passed by larger vehicles, at tunnel exits or in hilly areas.

After moving the side stand to the fully up position, pull the clutch lever in and pause momentarily. Engage first gear by depressing the gear shift lever downward. Twist the throttle grip toward you and at the same time release the clutch lever gently and smoothly. As the clutch engages, the motorcycle will start moving forward. To shift to the next higher gear, accelerate gently, then close the throttle and pull the clutch lever in simultaneously. Lift the gear shift lever upward to select the next gear, release the

clutch lever and open the throttle again. Select higher gears in this manner until top gear is reached.

▲ WARNING

Before starting the motorcycle, make sure its side stand is in the corresponding highest position rather than any other position.

▲ WARNING

Put on a safety helmet, safety goggles and high-visibility clothes before riding.

▲ WARNING

Do not ride the motorcycle after drinking alcohol or taking medication.

▲ WARNING

Slow down when the road is slippery or the visibility is poor.

▲ CAUTION

If the first gear of the transmission is not used when starting the motorcycle, the engine will be damaged. Thus, it is necessary to start the motorcycle with the first gear.

EN

USING THE TRANSMISSION

The transmission is provided to keep the engine operating smoothly in its normal operating speed range. The gear ratios have been carefully chosen to meet the characteristics of the engine. The rider should always select the most suitable gear for the prevailing conditions. Never slip the clutch to control road speed, but rather downshift to allow the engine to run within its normal operational range.

▲ WARNING

Downshifting when engine revs are too high can: Cause the rear wheel to skid and lose traction due to increased engine braking, resulting in an accident; or force the engine to over rev in the low gear, resulting in engine damage.
Downshifting while the motorcycle is leaned over in a corner may cause rear wheel skid and result in loss of control.

▲ CAUTION

No matter which gear is chosen, never make the engine rev too high, never use half clutch or have the motorcycle slide, otherwise internal parts of the engine tend to become damaged. When driving, it is forbidden to select both high speed and low gear status.

RIDING ON HILLS

- When climbing steep hills, the motorcycle may begin to slow down and show reduced power. At this point you should shift to a lower gear so that the engine will again be operating in its normal power range. Shift rapidly to prevent the motorcycle from losing momentum.
- When descending a long, steep slope, use engine compression to assist the brakes by shifting to a lower gear. Continuous brake application can overheat the brakes and reduce their effectiveness.
- Be careful, however, not to allow the engine to overrev.

EN

STOPPING AND PARKING

1. Twist the throttle grip away from you to close the throttle completely.
2. Apply the front and rear brakes evenly and at the same time.
3. Downshift through the gears as road speed decreases.
4. Select neutral just before the motorcycle stops. The neutral position can be confirmed by observing the neutral indicator "N".
5. Park the motorcycle on a firm, flat surface where it will not fall over.
6. Turn the key to the "⊗" position.
7. Turn the handlebars all the way to the left and lock the steering for security.
8. Remove the key.

EN

▲ WARNING

Hard braking while turning, on wet, loose, rough, or other slippery surface may cause wheel skid and loss of control.

▲ WARNING

Following another vehicle too closely can lead to a collision. As motorcycle speeds increase, stopping distance increases progressively. Be sure you have a safe stopping distance between you and the vehicle in front of you.

▲ WARNING

Inexperienced riders tend to underutilized the front brake. This can cause excessive stopping distance and lead to a collision. Using only the front or rear brake can cause skidding and loss of control. Thus, the two brakes should be used in a balanced way at the same time.

▲ WARNING

If the rider brakes suddenly in turns, the motorcycle will lose control. The correct method is to brake before turns to slow down.

▲ WARNING

Use the braking system carefully and gently on wet and slippery roads or in turns. Urgent braking on uneven or slippery roads will cause the motorcycle to be out of control.

▲ WARNING

Riding too close to other vehicles will result in rear-end collisions. A greater riding speed should correspond with a longer braking distance. Make sure there is a safe braking distance between the motorcycle and the vehicle in front of it.

▲ WARNING

The muffler will be very hot when the engine is running or shortly after it is shut down. Do not touch it at this time; otherwise you will get a burn.

▲ CAUTION

If other antitheft locks such as a U-shaped lock, a brake disc lock and a chain lock are used for prevention of thievery, the antitheft lock should be taken off before the starting of the motorcycle.

▲ CAUTION

If the motorcycle is to be parked on the side stand on a slight slope, the front end of the motorcycle should face “up” the incline to avoid rolling forward off the side stand. You may leave the motorcycle in 1st gear to help prevent it from rolling off the side stand. Shift to neutral before starting engine.

INSPECTION AND MAINTENANCE**MAINTENANCE SCHEDULE**

The chart indicates intervals between periodic services in kilometers and months. At the end of each interval, be sure to inspect, check, lubricate and service as instructed.

If your motorcycle is used under high stress conditions such as continuous full throttle operation, or is operated in a dusty climate, certain services should be performed more often to ensure reliability of the motorcycle, as explained in the maintenance section. Your Haojue dealer can provide you with further guidelines. Steering components, suspensions and wheel components are key items and require very special and careful servicing. For maximum safety, we suggest that you have these items inspected and serviced by your authorized Haojue dealer or a qualified service mechanic

EN**▲ WARNING**

Improper maintenance or fail to perform recommended maintenance can lead to an accident.

Ask your Haojue dealer or a qualified mechanic to do the maintenance items marked with an asterisk “*”. You may perform the unmarked maintenance items by referring to the instructions in this section, if you have mechanical experience. If you are not sure how to do any of the jobs, have your Haojue dealer to do the maintenance.

▲ WARNING

Exhaust gas contains carbon monoxide, a dangerous gas that is difficult to detect because it is colorless and odorless. Breathing carbon monoxide can cause death or severe injury. Never start the engine or let it run indoors or where there is little or no ventilation.

▲ CAUTION

Poorly-made replacement parts can cause your motorcycle to wear more quickly and may shorten its useful life. When replacing parts on your motorcycle, use only genuine Haojue replacement parts or their equivalent.

NOTE: Please properly handle wastes (such as detergents and waste engine oil) generated during maintenance to avoid environmental pollution.

ROUTINE MAINTENANCE INSPECTION TABLE

Interval	km	Initial 1000	Every 3000	Every 6000
Items	Month	Initial 3	Every 6	Every 12
*Battery		Inspect	Inspect	-
Air cleaner sponge		-	Clean+	-
		Replace every 18 months or every 12,000km+		

Interval	km	Initial 1000	Every 3000	Every 6000
Items	Month	Initial 3	Every 6	Every 12
*Muffler bolts & nuts		Tighten	Tighten	-
*Cylinder head bolts & nuts		Tighten	Tighten	-
*Valve clearance (cold status)		Inspect	Inspect	-
Intake 0.04–0.06mm				
Exhaust 0.09–0.11mm				
Spark plug		Inspect	Inspect	-
		Replace every 10,000km		
Engine oil		Replace	Replace+	-
Engine oil strainer		Clean every 18 months or every 12,000km		
Engine oil filter centrifugal		Clean every 18 months or every 12,000km		
*Clutch		Inspect	Inspect	-
Carburetor (idle speed)		Inspect	Inspect	-
Throttle cable		Inspect	Inspect	-
*Fuel hose, secondary air hose (for some models)		Inspect	Inspect	-
		Replace every 4 years		
*Second air cleaner (for some models)		Replace every 4 years or every 36,000km		
*Second air valve (for some models)		Replace every 3 years or every 18,000km		

Interval	km	Initial 1000	Every 3000	Every 6000
Items	Month	Initial 3	Every 6	Every 12
*Fuel filter		Inspect	Inspect	Replace
Drive chain		Cleaned and lubricated every 1000km		
*Brake		Inspect	Inspect	-
Tire		Inspect	Inspect	-
*Steering		Inspect	Inspect	-
*Front and rear absorber		-	Inspect	-
Light and signal		Inspect	Inspect	-
*Chassis bolts and nuts		Inspect	Inspect	-

NOTE: If the motorcycle has been ridden for a long time on poor roads or under full power, the inspections should be done more frequently.

NOTE: The items marked with a "*" in the chart should be handled only by an authorized dealer, whereas "-" does not contain such requirements. Items marked with "+" in the table indicate the replacement (or inspection, cleaning) interval, which can be adjusted properly according to the road condition.

NOTE: The "Inspect" in the chart includes operations such as further cleaning, tightening, adjustment or replacement of parts if necessary.

REGULAR LUBRICATION TABLE

Interval	Every 6000km or 6 months	Every 12,000km or 12 months
*Front brake cable	Engine oil	-
*Throttle cable	Engine oil	-
*Throttle control handle	-	Grease
Clutch cable	Engine oil	-
*Speedometer flexible shaft	-	Grease
*Speedometer gear bearing	-	Grease
Drive chain	Lubricated with engine oil every 1000km	
Brake pedal axle	Grease or engine oil	-
*Kick lever axle	Grease or engine oil	-
*Brake cam shaft	-	Grease
*Steering	Grease every 2 years or 20,000km	
*Rear swing arm bearing and bush	Grease every 2 years or 20,000km	

NOTE: The items marked with a "*" in the chart should be handled only by an authorized dealer, whereas "-" does not contain such requirements.

EN

BATTERY

▲WARNING

Battery posts, terminals, and related accessories contain lead and lead compounds. Lead is harmful to your health if it gets into your blood stream. Wash hands after handling any parts containing lead.

Battery removal

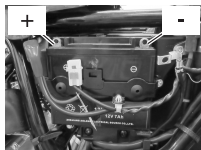

Remove the left chassis cover to checking battery's voltage. The battery is a fully-sealed battery, so that the battery does not need to add electrolyte. If the battery is to be mounted / dismantled, operate according to the following procedures:

1. Support the motorcycle with the stand on flat ground.
2. Remove the left chassis cover.
3. Disconnect the negative “-” terminal.
4. Remove the cap, disconnect the positive “+” terminal.
5. Remove the frame.
6. Take out the battery.

EN

▲WARNING

Batteries contain toxic substance including sulfuric acid and lead. They could have potential negative consequences for the environment and human health. Make sure not to tip over the battery when you remove it from the motorcycle. Otherwise, sulfuric acid could run out and you might get injured.

Battery recharge

Have your dealer check the battery's state of charge periodically. The battery should be recharged if the voltage falls below 12.5V.

Standard recharging rate is 0.7A x 5 to 10 hours.

Fast recharging rate is 3A x 1 hour.

▲WARNING

Batteries produce flammable hydrogen gas which can explode if exposed to flames or sparks. Keep flames or sparks away from the battery. Never smoke when working near the battery.

▲CAUTION

Exceeding the maximum recharging rate for the battery can shorten its life. Never exceed the maximum recharging rate.

Battery installation

1. Install the battery in the reverse order of removal.
2. Connect the battery terminals securely.

▲ CAUTION

Reversing the battery lead wires can damage the charging system and the battery. Always attach the red (or red with black tracer) lead to the positive “+” and the black with white tracer lead to the negative “-” terminal.

NOTE: Please properly handle waste batteries and electrolytes to avoid environmental pollution. We suggest that you not throw them in garbage cans or on the ground, but send them to a local recycling center.

NOTE: The battery should be regularly inspected. If its voltage is lower than 12.5V, charging is recommended.

AIR CLEANER

If the air filter has become clogged with dust, intake resistance will increase with a resultant decrease in power output and an increase in fuel consumption. If you ride in dusty, wet or muddy conditions, you will need to check the filter much more frequently. Use the following procedure to remove the filter and check it.

▲ WARNING

Operating the engine without the air filter in place can be hazardous. A flame can spit back from the engine to the air cleaner without the air filter to stop it. Severe engine damage can also occur if dirt enters the engine due to running the engine without the air filter.
Never run the engine without the air filter in place.

▲ CAUTION

Failure to check the air cleaner frequently if the motorcycle is used in dusty, wet, or muddy conditions can damage your motorcycle. The air filter can become clogged under these conditions and engine damage may result.
Always check the air filter after riding in severe conditions. Clean or replace the filter as necessary.

EN

Air filter removal

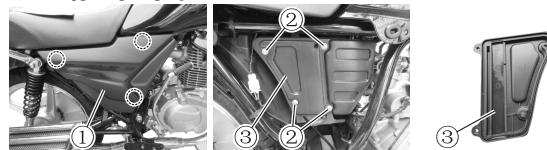

1. Remove the right cover ①.
2. Remove the screws ②, remove the air filter cover ③.

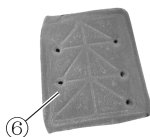
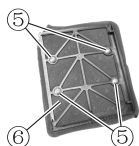

3. Take out the air filter combination ④.
4. Remove the screws ⑤, take out the air filter ⑥.
5. Clean the dust on the air filter's shell and that on the air filter cover's inner wall.



EN

Clean the filter

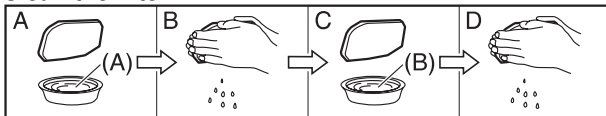

Clean the filter as described below.

1. Fill a properly-sized basin with non-flammable detergent (A) and immerse the filter into the detergent solution.
2. Squeeze the detergent out of the cleaned filter with both hands. Never twist the filter to avoid breaking it.
3. Immerse the filter in engine oil (B), squeeze out any remaining oil, and leave the filter slightly oiled.
4. Reinstall the cleaned filter or new filter in reverse order of removal. Be absolutely sure that the filter is securely in position and is sealing properly.

▲CAUTION

Never twist or wring the sponge filter while cleaning. Check carefully for fractures on the filter. In case fractures are found, replace the filter immediately.

If any defect such as clog, damage or dust infiltration occurs, replace it immediately instead of waiting until scheduled maintenance.

▲CAUTION

After cleared the air filter, reinstall the air filter, if loose, replace the filter immediately.

▲CAUTION

If riding in dusty conditions, make the inspection and replacement intervals for the air filter element shorter; if it is found that the air filter element is blocked, damaged or non-dustproof, the engine power has dramatically declined or the fuel consumption has increased, do not solve the problem during the next maintenance but immediately change the air filter element. If the engine is started when there is no air filter element, it will wear more seriously. Check the condition of the air filter element frequently because this component usually has an impact on engine life.

▲CAUTION

Before installing an air filter element that has been cleaned, apply engine oil on it or else its filtering efficiency will be lowered and the engine life will be shorter.

OIL COLLECTING PIPES

After the air filter is inspected, inspect the oil collection of the oil collecting pipes at its lower part. If there is liquid in the oil collecting pipes, drain it promptly with the method below.

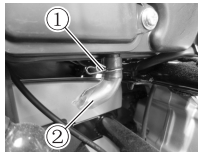

1. Loosen the clamp ①.
2. Remove the oil collecting pipe ② together with the clamp ①.
3. Drain all the waste liquid in the oil collecting pipe ②.
4. Reinstall the oil collecting pipe ② and fasten the clamp ①.

NOTE: Be true that reinstall the collecting pipe.

NOTE: When air is very humid, properly increase the inspection frequency.

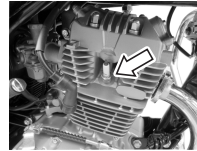
SPARK PLUG**Spark plug inspection**

0.8–0.9mm

Measure the spark plug gap with a thickness gauge. The standard spark plug gap is 0.8–0.9mm. If the measured spark plug gap is out of standard range, adjust or replace it with a new one.

Whenever removing carbon deposits, be sure to observe the operational color of the spark plug's porcelain tip. This color tells you whether or not the standard spark plug is suitable for your type usage. A normal operating spark plug should be very light brown in color. If the spark plug is very white or glazed in appearance, it has been operating much too hot. This spark plug should be replaced with a colder plug.

Spark plug replacement guide**▲CAUTION**

An improper spark plug may have an incorrect fit or heat range for your engine. This may cause severe engine damage.

EN

▲CAUTION

Use one spark plug listed below or equivalent. Consult your Haojue dealer or a qualified mechanic if you are not sure which spark plug is correct for your type of usage.

TORCH	BOSCH	Remarks
D7RC	D7RTC	If the standard spark plug is apt to get wet, replace with this plug.
D8RC	D8RTC	Standard.
D9RC	D9RTC	If the standard spark plug is apt to overheat, replace with this plug.

NOTE: This motorcycle uses a resistor-type spark plug to avoid jamming electronic parts. Improper spark plug selection may cause electronic interference with your motorcycle's ignition system, resulting in motorcycle performance problems. Use only the recommended spark plug.

Spark plug installation**▲CAUTION**

A cross-threaded or over-tightened spark plug will damage the aluminum threads of the cylinder head. When dismantling the spark plug, keep debris from entering the engine via the spark plug hole.

Follow the procedure below to tighten the spark plug properly.

Carefully turn the spark plug by hand into the threads until it is finger tight. If the spark plug is new, tighten it with a wrench about 1/2 turn past finger tight. If you are reusing the old spark plug, tighten it with a wrench about 1/8 turn past finger tight.

NOTE: Insert the plug cap completely.

▲CAUTION

The standard spark plug for application on the motorcycle of this model is carefully chosen and can be used in most of operating conditions. If the actual color differs from the normal spark plug color, please consult with a distribution and maintenance organization about it before replacing the present spark plug with another with a different heat value. If an improper spark plug is used, the engine will be seriously damaged. If a spark plug of another brand is used, there could possibly be serious consequences. Thus, you are expected to consult with one of our maintenance units before doing so.

ENGINE OIL AND OIL STRAINER

Long engine life depends much on the selection of quality oil and periodic changing of the oil. Daily oil level checks and periodic changes are two of the most important maintenance items to be performed.

Oil level check

(A)UPPER LEVEL (B)LOWER LEVEL

Inspect the engine oil level following the steps below.

1. Stop the engine and support it on a flat ground with the help of the main stand.
2. Start the engine and have it run for several minutes.
3. After the engine has been stopped for several minutes.
4. Remove the engine oil dipstick, wipe it, insert it into the engine oil without turning it and then take it out to check the engine oil level. The engine oil level should be between the UPPER LEVEL and LOWER LEVEL on the engine oil dipstick.

▲ CAUTION

If the engine oil level is lower than the LOWER LEVEL on the engine oil dipstick, do not start the engine. When adding engine oil makes sure the engine oil level is not higher than the UPPER LEVEL.

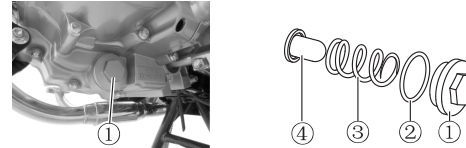
Engine oil change and oil strainer clean

Replace the engine oil with new oil after the engine is in a hot state to completely drain the original engine oil. Steps for engine oil replacement.

1. Stop the engine and support it on flat ground with the help of the main stand.
2. Remove the engine oil dipstick (see the content above "Oil level check").
3. Place a drain pan below the engine oil strainer cap ①. Dismantle the engine oil strainer cap ① to drain the original engine oil.

NOTE: When dismantling the engine oil strainer cap, do not lose the spring ③, the engine oil strainer ④ and the seal ring ②.

4. Clean and inspect the engine oil strainer, if it is damaged, replace it.
5. Install the spring and the engine oil strainer.
6. Install the engine oil strainer cap ①.

NOTE: When installing the engine oil strainer cap, mount spring ③ and strainer ④ and do not lose seal ring ② on the engine oil strainer cap.

7. Fill 1000 milliliter of new engine oil into the engine via

EN

the oil filling port of the dipstick.

- 8. Install engine oil the dipstick again.
- 9. Start the engine and have it run for several minutes.
- 10. Stop the engine and inspect the engine oil with the dipstick several minutes later. The engine oil level should be between the UPPER LEVEL and the LOWER LEVEL.

▲ CAUTION

Use the engine oil recommended in the "Instructions for use of fuel and engine oil".

▲ CAUTION

Carefully inspect whether the engine parts that have been dismantled and installed again suffer any oil leakage.

▲ CAUTION

It is suggested to replace the seal rings when the engine oil filter element is replaced.

CLUTCH

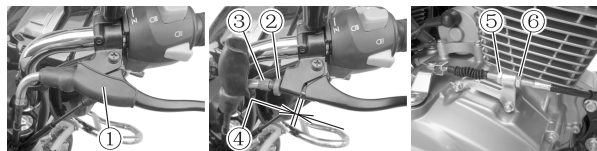

Method to inspect the clutch cable gap ④: remove the rubber bush ① along the clutch cable, operate the clutch handle and make sure there is a gap of 3–5mm before there is an apparent resistance. If the gap is insufficient, adjust it with the method below.

1. Remove the rubber bush ① along the clutch cable, loosen the nut ②.
2. Turn the adjusting screw ③ clockwise till the end.
3. Loosen the lock nut ⑤, adjust the nut ⑥ along the front-back direction, operate the clutch lever and adjust the clutch cable gap ④ to be 3–5mm.
4. Do fine adjustment through the adjusting screw ③.
5. Firmly lock the nut ② and ⑤, and then mount the rubber bushes ①.

EN

▲CAUTION

Excessive clutch cable play can easily result in wear and faults in the clutch and the gear shift lever. If the clutch cable gap is not correct (the gap ④ exceeded the range of 3–5mm), or the clutch is slipping or accelerating weakly, adjust the cable on time. It is forbidden to intentionally adjust the gap ④ that exceeded the range.

CARBURETOR

Undisturbed carburetion is the basis of the performance you ought to expect of your engine. The carburetor is pre-set at the factory for the best carburetion. Do not attempt to alter its setting. There are two items of adjustment, however, under your care: engine idle speed and throttle cable play.

Adjustment of idle speed

1. Start the engine, keep it running at idle till fully pre-heated.
2. After the engine has been pre-heated, release the throttle, turn the adjusting screw to right and left to keep the engine revolving speed between 1400–1600 rpm.

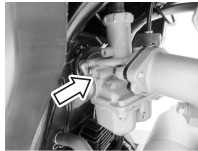
**▲CAUTION**

Adjustment the engine idle speed should be done when the engine has been fully pre-heated.

THROTTLE CABLE PLAY

1. Remove the rubber bush(s) along the throttle cable.
2. Loosen lock nut ①.
3. Turn the adjuster ② so that the throttle cable has 0.5–1.0mm play.
4. Tighten the lock nut ①.
5. Reinstall the rubber bush(s).

▲WARNING

Inadequate throttle cable play can cause engine speed to rise suddenly when you turn the handlebar. This can lead to loss of rider control. Adjust the throttle cable play so that engine idle speed does not rise due to handlebar movement.

EN

FUEL FILTER

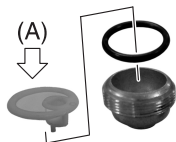

(A) Compressed air

The fuel filter is in the fuel cock below the fuel tank. Its element should be regularly inspected, cleaned or replaced. Use compressed air to blow it from the inside, as the right picture illustrated. If it is damaged, immediately replace it.

6. Wrongly adjusted chains

If the drive chain has the above problems, the most probable reason is a damaged sprocket. Please check the following.

1. Whether the sprockets have excessive abrasion
2. Whether wheel teeth are broken or damaged
3. Whether the sprocket is loose

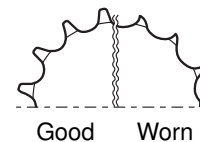

Cleaning and lubrication of drive chain

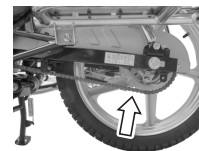
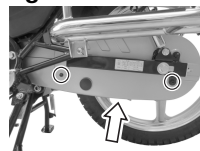

Dirty drive chain will not only speed up wear of the chain itself, but also damage the sprocket. Therefore, following the cycle in the "regular maintenance table", the chain must be cleaned and lubricated with chain oil or engine oil after being cleaned with detergent liquid.

Adjustment of drive chain sag

Adjust the drive chain to keep it in a normal state. If the riding conditions are harsh, the times of adjustment should be more frequent than that of regular maintenance.

EN

DRIVE CHAIN

▲ WARNING

To ensure safety, checkup and adjustment of the drive chain should be completed before actual riding.

When making regular checkup, please check the following items regarding the drive chain.

1. Loose chain pin
2. Damaged roller
3. Dried or rusted chain segments
4. Chain segments that turns with difficulty
5. Excessive abrasion

▲ WARNING

An excessively loose chain will result in the chain coming off the sprocket, resulting in an accident or seriously damage to the engine. Please adjust the drive chain in accordance with the methods described below.

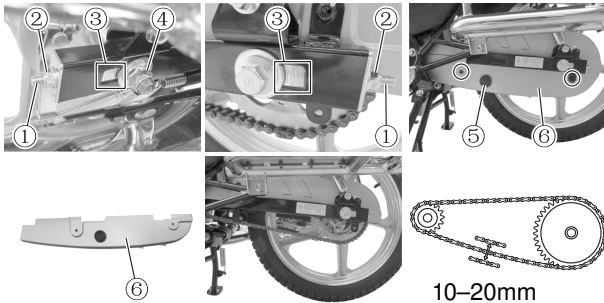

1. Support the motorcycle with the main stand.
2. Loosen the rear axle nut ④.
3. Dismantle the chain manhole cover ⑤ or the lower chain case ⑥. It is convenient to check the looseness of the chain.
4. Loosen the lock nut ② on the adjuster ①.
5. Move the adjuster ① horizontally to make the chain slack for 10–20mm. Make the front and rear chain wheels on a single straight line by making sure of the left-right consistency of the sign positions ③ of the

rear wheel fork and the left and right adjusters ①.

6. After adjusting the tightness of the transmission chain, tighten the rear axle nut ④ and the lock nut ② and then reconfirm the tightness of the transmission chain.
7. Mount the chain cover ⑤ or the lower chain case ⑥.

▲ CAUTION

The drive chain of this motorcycle is made of special materials carefully processed. Use authentic parts (428HG 118 links) when replacing the drive chain. Using parts with different specifications may cause early damage to the chain.

NOTE: Each time when replacing the drive chain, please check the abrasion conditions of both the front and rear sprockets, replace sprockets at the same time if necessary.

NOTE: When installing drive chain, make sure the opening direction of lock ring is the opposite direction of the chain movement.

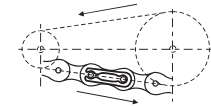

NOTE: After adjusting the drive chain, ensure that you have checked the free stroke of the rear brake pedal. Refer to “BRAKES” section in this manual.

BRAKES

Both two wheels of the motorcycle use a drum brake. Correct brake operation is very important for safe riding.

Be sure to have the brake system checked regularly. This inspection should be made by an authorized dealer.

▲WARNING

Brakes are extremely important parts for safety of both rider and passenger, so they should be inspected and adjusted often.

▲WARNING

In case the braking system should need to be serviced, we strongly recommend that you consult with an authorized dealer. They have complete tools, great skills and the safest and most economical methods.

EN

The following brake items should be checked daily

1. Operate the front and rear brakes to inspect if they are flexible.
2. Inspect the wear conditions of the brake shoes.
3. Inspect the free strokes of the front brake and the rear brake.

FRONT BRAKE (DRUM BRAKE)

Adjustment of front brake lever

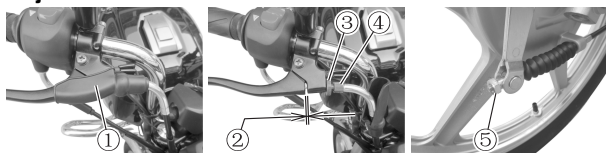

Free stroke ② of the brake handle refers to the stroke between the free position of the brake handle and the position of the brake handle when it is grasped to make the front wheel begin to brake.

When adjusting the free stroke ② of the brake handle, remove the rubber bush ① along the cable and turn the adjusting nut ⑤ on the front brake. When doing a fine adjustment, loosen the nut ③, adjust the screw ④, and operate the front brake handle to make the free stroke ② 3–5mm. After the adjustment, lock the nut ③ and fit the rubber bush ①.

NOTE: If follow the steps, the free stroke is not required, please have it checked by the authorized dealer.

Wear limit of front brake

There is a wear limit mark on the front brake of the motorcycle. Inspect the wear situation of the front brake following the essentials below.

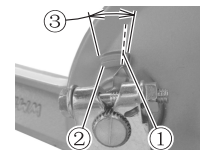

The mark

1. Inspect whether the braking system has been properly adjusted. The mark extending line is in the allowed range
2. Operate the braking system and inspect and make sure the mark extending line ① is in the allowed range ③ (see the figure) marked on the wear limit mark ②, otherwise have the component in the front brake replaced by a qualified distribution and maintenance organization for safety.

REAR BRAKE (DRUM BRAKE) Adjustment of rear brake pedal

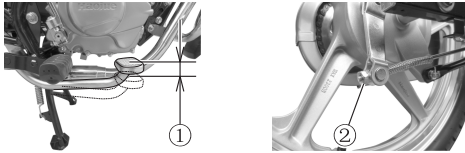

Free stroke ① of the rear brake pedal refers to the stroke between the pedal's free position and the pedal's position when the pedal is stepped down on to brake the rear wheel.

When adjusting the free stroke ① of the rear brake pedal, turn the adjusting nut ② on the brake. Turn it clockwise for a smaller free stroke, or anticlockwise for a larger one. Make the free stroke ① 20–30mm.

NOTE: If follow the steps, the free stroke is not required, please have it checked by the authorized dealer.

Wear limit of rear brake

There is a wear limit mark on the rear brake of the motorcycle. Inspect the wear situation of the rear brake following the essentials below.

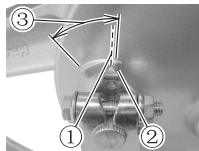

The mark extending line is in the allowed range

1. Inspect whether the braking system has been properly adjusted.
2. Operate the braking system and inspect and make sure the mark extending line ① is in the allowed range

- ③ (see the figure) marked on the wear limit mark
- ②, otherwise have the component in the rear brake replaced by a qualified distribution and maintenance organization for safety.

▲ WARNING

Riding with worn brake shoes will reduce braking performance and will increase your chance of having an accident. Inspect brake shoe wear before each use. Ask your Haojue dealer or a qualified mechanic to replace brake shoes if the shoes are worn to the limit.

EN

TIRES

Periodic checks should be performed for tire pressure and tire wear status. To ensure maximum safety and life, check the tire frequently, in addition to the scheduled inspections.

▲ WARNING

Tire pressure and wear status are very important for the performance and safety of the motorcycle. Be sure to check tire pressure and tire wear status regularly.

Tire pressure

Under normal temperature, test the tire pressure by using a tire pressure gauge, set the pressure base on the pressure value recommended by this manual. If the

pressure is too high or too low, it will affect ride stability, and will cause the tire to wear.

Standard for tire pressure under normal temperature

	Solo riding		Double riding	
	kPa	kgf/cm ²	kPa	kgf/cm ²
Front wheel	175	1.75	175	1.75
Rear wheel	200	2.00	225	2.25

▲ WARNING

The tire pressures and surfaces are significant. If they are neglected, the safety of the rider may be endangered and the motorcycle may be damaged.

▲ WARNING

Please inspect the internal pressures and surfaces of the tires of the motorcycle frequently.

Tire surface status

There are serial "T.W.I. Δ" marks ① (tire wear indicator) in the edge of the tire. Check the bulge stock ② of T.W.I. in the tread near the mark. If the tire wears off to reach the bulge stock, the tire should be replaced.

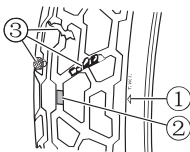

Check the damage ③ (punctures or fractures) on the tire surface visually. As surface damage may impede driving stability, such tires should be replaced.

EN

▲ WARNING

Replace a tire when worn to the specified limit, or if find damage such as cuts or cracks.

Tire specification

When replacing a tire, make sure the new tire condition is same as described in this manual. Tires with different specifications may affect driving stability of the motorcycle.

▲ WARNING

Tire standard applicable to the motorcycle:
Front wheel: 2.75-18 42P
Rear wheel: 90/90-18 51P

▲ WARNING

Using tires other than the standard tires might create problems. We sincerely recommend you to select standard tires.

LIGHT AND SIGNAL

The check of lighting and signal consult the content of the "inspection before riding" section.

Front brake switch

The front brake switch is located on the front brake lever. The brake light will light, when you grasp the lever and feel a little pressure.

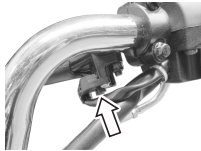

Rear brake switch

The rear brake switch is located under the right side cover. You only need to turn the nut to move it higher or lower to adjust this switch. When you step on the brake pedal and feel a little pressure, the brake light will light up.

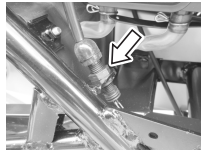

Replacement of bulbs

The rated power of each bulb is shown in the latter content of “specifications”. When replacing a burnt out bulb, be sure to use the bulb with the same rated power and specification. If using a different bulb, it might cause overload of the electric system and early breakdown of the bulb.

▲CAUTION

Failure to use a light bulb with the correct wattage rating can overload the electrical system of your motorcycle or cause the bulb to burn out sooner.

▲CAUTION
Please go to an authorized service station to replace the bulb.

▲CAUTION
Must keep the bulb clear, otherwise the bulb will destroys early. When replacing the bulb, clear the grease on the bulb.

Horn

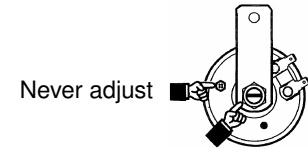

EN

▲CAUTION
Never adjust the big nut and the small screw in any conditions.

FUSE

The fuse box is located on the outside of next to the battery. If a sudden power failure or circuit disconnection occurs while riding, the fuse should be checked first.

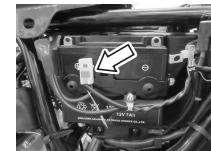

EN

▲ WARNING

It is very dangerous to use fuses that do not match the supplied specification. If like this will seriously affect the electric system, and may even cause fire, burning, or loss of engine power.

▲ CAUTION

Please be advised to select fuses with correct rated current (15A), never use substitutes, such as aluminum foil or iron wire. If the fuse always melts within a short period of time, it indicates that the lighting system is defective. Check with your dealer immediately.

TROUBLESHOOTING

If the engine fails to start, please check the following to help determine the cause.

1. Make sure there is sufficient fuel in the tank.
2. Make sure the fuel reaches the carburetor from the fuel cock.
3. Cut off the fuel flow from the carburetor, open the fuel cock and see if fuel flows out of the fuel hose.

▲ WARNING

Do not let fuel spill on to the ground; it should be collected in a container. Do not move the fuel close to a hot engine or exhaust pipe. When doing this check, fire and fumes should be avoided, do not move close to any fire source or heat source.

4. If fuel is reaching the carburetor, check the ignition system next.
5. Remove the spark plug, and connect it to ignition coil.
6. Fix the screwed part of spark plug onto the outer case of engine, open ignition switch to the “

42

▲ WARNING

Do not fix the spark plug near the spark plug hole for inspection, because combustible mixed gas is likely to be ignited by the spark and result in a fire.

▲ WARNING

To reduce the possibility of electric shock, it is advised to fix the metal casing of the spark plug on an unpainted metal surface of the motorcycle frame. Persons with heart disease or pacemakers should not do this inspection.

▲ CAUTION

You are advised to consult your dealer before proceeding with repairs. Your dealer will assist you in solving problems.

TRANSPORTATION

Before the motorcycle is transported, drain the fuel in it because it is highly combustible and tends to explode in certain conditions. When draining, storing or filling fuel, make sure there are no open flames, the engine has stopped and the operating place is well ventilated. Fuel should be drained following the steps below.

1. Turn off the engine and pull out key of the ignition switch.
2. Drain fuel in the fuel tank into an appropriate container with a siphoning method or another proper method.
3. Put the end of the drain pipe of the carburetor into an appropriate container.
4. Loosen the drain screw to drain all the fuel in the carburetor and then tighten the drain screw again.

▲ CAUTION

Before transportation of the motorcycle, drain all the fuel in the fuel tank and the carburetor.

▲ CAUTION

Transporting the motorcycle in a normal riding position to avoid leakage of its engine oil.

EN

STORAGE

If the motorcycle is kept out of service in winter or any other seasons, it should be maintained using proper materials and devices. So it is recommended that your motorcycle maintained by an authorized dealers. If you want to maintain the motorcycle by yourself, please follow the guidelines below.

Motorcycle

- Support the motorcycle with the stand and clean it thoroughly.

Fuel

- Drain the fuel from the fuel tank by the way of a siphon of other proper methods. Loosen the carburetor drain screw and drain the carburetor completely, then tighten the drain screw.

Battery

- Remove the battery from the motorcycle.

NOTE: Remove the wire from the negative terminal first, and then the positive terminal.

- Clean the battery exterior with a diluted detergent solution; eliminate rust stains on the terminal and wire connectors.
- Store the battery in a room with an ambient temperature of above 0 °C. Charge the battery completely.
- Recharge it every 1 months afterwards.

Tires

- Inflate the tires to the pressure recommended in this manual.

Exterior

- Spray all rubber parts with a rubber protective agent.
- Spray all paint-free surfaces with an anti-rust agent.
- Coat the paint surface with vehicle wax.

Procedures for motorcycle re-service

- Clean the motorcycle completely.
- Re-install the battery.

NOTE: Connect the wire to the positive terminal first; then the negative terminal.

- Remove the spark plug. Start the engine several times, and then mount the spark plug.
- Adjust tire pressure according to the instructions in the tire section.
- Lubricate according to the instructions in the lubrication section.
- Be sure to conduct necessary inspections according to this manual before riding.

NOTICE OF THE FILLED BATTERY USAGE

1. ACTIVATION OF THE FILLED BATTERY

1.1 * Checking before start using

1.1.1 Check outer appearance of the filled battery, make sure that there is no bruise or cracks on the outer case, there is no distortion or deformation of terminals, and clear the surface of the filled battery.

1.1.2 Measure the terminal voltage of the filled battery. If the voltage is above 12.8V, the battery can be used directly. If it is lower than 12.8V, it should be charged before use.

1.2 Installation

1.2.1 Connect positive terminals “+” (with a red mark) first and then negative terminals “-”. **Note: please note that reversing the wires** can damage the electric components such as the igniter device and the rectifier.

1.2.2 After tightening the bolts, apply grease or jelly to bolts, nuts and terminals to prevent poor contact due to rustiness.

2. USAGE AND MAINTENANCE

2.1 Each starting should not exceed 5 seconds. In case starting is not effected, fuel supply, starting and ignition systems should be checked.

2.2 The following cases shall result in excessive storage battery discharging or insufficient charging and shall shorten service life.

- Frequent starting and short distance riding;
- Low-speed riding for a long time;
- Brake light kept lit due to tight gripping of brake lever or brake pedal treading;
- Extra electric elements installed or high-power bulbs used.

2.3 In case of difficult starting, dim light or horn sounding not loud and clear, perform immediate charging.

2.4 If your motorcycle is to be stored for a Long time, charge the battery before storage and charge it every 1 month.

2.5 * Charging

2.5.1 Use motorcycle battery special charger. When charging, keep the room well ventilated and **free from flame**.

2.5.2 There are standard charging and quick charging. In order to prolong service life of battery, use standard charging unless in case of emergency.

3. PRECAUTIONS

3.1 When using or charging battery, **stay off the flame**, avoid positive or negative electrode short circuit and loosening of positive or negative terminals so as to prevent battery explosion.

3.2 Installation of anti-burglar alarm will also affect the battery. It is suggested to use an anti-burglar alarm recommended by Haojue, other alarms may lead to abnormal operation of the circuit system, or even damage the battery or ignition device and rectifier.

NOTE: The items marked with * are recommended to be processed by the authorized dealer.

TABLE OF SPECIFICATIONS

Size and weight

Length	2050mm
Width	780mm
Height	1075mm
Wheelbase	1300mm
Ground clearance	171mm
Curb weight	137kg
Maximum load mass (including riders)	287kg

Engine

Type	single cylinder, air-cooled, four stroke
Cylinder diameter	57.3mm
Stroke	57.8mm
Displacement	149ml
Compression ratio	9.3:1
Starter system	electric startup or kick lever startup
Lubrication system	pressure and splashing
Power	8.3kW

Transmission system

Clutch	multi-disc wet
Transmission	five shift gear transmission
Initial speed ratio	3.333
Final speed ratio	3.071
Gear ratio	Shift 1 3.083
(5 shift)	Shift 2 1.941
	Shift 3 1.450
	Shift 4 1.174
	Shift 5 0.960

EN

Performance

Maximum speed _____ 95km/h

Climbing ability _____ 27 °

Braking distance _____ ≤6m

Riding

Turn diameter _____ 4m

Front tire _____ 2.75-18 42P

Rear tire _____ 90/90-18 51P

Electrical system

Ignition method _____ C.D.I.

Spark plug _____ D8RC or D8RTC

Battery _____ 12V 7Ah

Fuse _____ 15A

Headlight _____ HS1 12V 35W/35W

Position light _____ W5W 12V 5W

Turn light _____ R10W 12V 10W

Tail light/brake light _____ P21/5W 12V 5W/21W

Capacities

Fuel tank (including reserve) _____ 14.5L

Fuel tank reserve only _____ 1.6L

Replacement of engine oil (replacement) _____ 1000ml

Replacement of engine oil (overhaul) _____ 1200ml

EH150

MANUEL D'UTILISATION

Ce manuel fait partie de la moto et doit être conservé et remis au nouveau propriétaire de la moto en cas de revente. Ce manuel contient des informations et des instructions importantes pour la sécurité et doit être consulté avec attention avant utilisation de la moto.

FR

FRANÇAIS

IMPORTANT

INFORMATIONS SUR LE RODAGE DE VOTRE MOTO

Les premiers 500km sont les plus importants dans la vie de votre moto. Une bonne opération de rodage pendant cette période permettra d'assurer une durée de vie et des performances maximum à votre moto. Les pièces Haojue sont fabriquées à partir de matériaux de qualité supérieure et les pièces usinées sont finies avec des tolérances de précision. Une bonne opération de rodage permet aux surfaces usinées de se polir et de s'accoupler sans gripper.

La fiabilité et les performances d'une moto dépendent du soin particulier et des précautions observées pendant la période de rodage. Il est très important d'éviter de faire tourner le moteur d'une manière telle que les pièces risquent de surchauffer.

Prière de se référer à la section "RODAGE" pour les recommandations spécifiques de rodage.

▲ACERTISSEMENT/▲ATTENTION/AVIS/NOTE

Lire attentivement ce manuel et se conformer soigneusement aux instructions données. Pour souligner des informations importantes, on utilise dans le présent manuel les mots "▲AVERTISSEMENT", "▲ATTENTION", "AVIS" et "NOTE". Prière d'accorder une attention particulière à ces sections.

▲AVERTISSEMENT

Peut mettre en danger la sécurité du conducteur, le non-respect de ces informations peut entraîner des dégâts et des blessures.

▲ATTENTION

Souligne des précautions ou des procédures spéciales qui doivent être suivies afin d'éviter d'endommager la moto.

AVIS

Indique un danger potentiel qui pourrait provoquer des dégâts à la moto ou d'autres dégâts matériels.

NOTE: Signale des informations spéciales pour faciliter l'entretien ou clarifier des instructions importantes.

FR

AVANT-PROPOS

Le motocyclisme est l'un des sports les plus agréables et il apporte toujours une grande satisfaction. Il est important de bien se familiariser avec les informations fournies par ce Manuel du propriétaire avant de prendre le guidon.

Vous trouverez dans ce manuel toutes les instructions nécessaires au soin et à l'entretien de votre machine. En vous conformant soigneusement à ces instructions vous garantirez une longue durée de vie à votre moto sans problèmes mécaniques. Les concessionnaires Haojue agréés emploient des techniciens expérimentés formés pour effectuer sur votre moto les meilleures opérations d'entretien possibles avec l'outillage et l'équipement appropriés.

Toutes les informations, illustrations et caractéristiques techniques contenues dans ce manuel sont basées sur les données produites les plus récentes disponibles au moment de la publication. Du fait des améliorations apportées et autres changements effectués, ce manuel peut présenter certaines différences avec le modèle de votre machine. Haojue se réserve le droit de procéder à toute modification à tout moment.

Notez que ce manuel couvre les caractéristiques techniques applicables à tous les pays et pour tous les équipements. Par conséquent, le modèle de votre machine peut présenter des caractéristiques différentes de celles présentées dans ce manuel.

TABLE DES MATIERES

INFORMATIONS A USAGE DU CONSOMMATEUR	3
INSTALLATION D'ACCESSOIRES CHARGEMENT DE LA MOTO	3
EMPLACEMENTS DU NUMERO DE SERIE	5
CONSEILS DE SECURITE A L'INTENTION DES MOTOCYCLISTES	5
COMMANDES	6
EMPLACEMENT DES PIÈCES	6
CLÉS	8
CONTACTEUR À CLÉ	8
TABLEAU DE BORD	8
POIGNEE GAUCHE DU GUIDON	9
POIGNEE DROITE DU GUIDON	11
RESERVOIR	12
ROBINET D'ESSENCE	13
LEVIER DE VITESSE	13
RÉGLAGE DU RESSORT D'AMORTISSEUR ARRIÈRE	14
PÉDALE DE FREIN	14
MANIVELLE	15
KIT D'OUTILS	15
SUPPORT DE STATIONNEMENT	15
PORTE-BAGAGE ARRIÈRE	16
RECOMMANDATIONS POUR LE CARBURANT ET L'HUILE-MOTEUR	17
INDICE D'OCTANE DU CARBURANT	17
HUILE-MOTEUR	17
RODAGE	18

FR

CONTROLES AVANT DE PRENDRE LA ROUTE	19
CONSEILS DE PILOTAGE	20
DÉMARRAGE DU MOTEUR	21
POUR COMMENCER	23
UTILISATION DE LA BOITE DE VITESSES	24
CONDUITE EN MONTAGNE	24
ARRÊT ET STATIONNEMENT	25
CONTROLE ET ENTRETIEN	27
PROGRAMME D'ENTRETIEN	27
TABLEAU D'ENTRETIEN	28
TABLEAU DE LUBRIFICATION RÉGULIÈRE	29
BATTERIE	30
FILTRE À AIR	31
BOUGIE D'ALLUMAGE	34
HUILE-MOTEUR ET FILTRE A HUILE	35
EMBRAYAGE	37
CARBURATEUR	38
JEU DU CABLE D'ACCÉLÉRATEUR	38
FILTRE À CARBURANT	39
CHAÎNE DE TRANSMISSION	39
FREINS	41
PNEUS	43
FEUX ET SIGNALISATION	44
FUSIBLE	45
DÉPANNAGE	46
TRANSPORT	47
REMISAGE	47
AVIS DEL'UTILISATION DE LA BATTERIE REMPLIE	48
TABLEAU DES CARACTÉRISTIQUES	50

INFORMATIONS A USAGE DU CONSOMMATEUR

INSTALLATION D'ACCESSOIRES CHARGEMENT DE LA MOTO

L'ajout d'accessoires non adaptés peut constituer un danger pour la sécurité. Haojue n'est pas en mesure de tester tous les accessoires vendus dans le commerce ni leurs combinaisons; par contre, votre concessionnaire est à même de vous aider dans le choix d'accessoires de qualité et dans leur bonne installation. Soyez extrêmement prudent lors du choix et de l'installation d'accessoires sur votre moto et consultez votre revendeur Haojue en cas de questions.

▲ AVERTISSEMENT

Une installation incorrecte d'accessoires ou des modifications de la moto risquent d'en affecter la maniabilité et de résulter en accident.

FR

▲ AVERTISSEMENT

Ne jamais utiliser des accessoires inadaptés et s'assurer que tous les accessoires installés le sont correctement. Suivez toutes les instructions du Manuel du propriétaire concernant les accessoires et les modifications. Tous les accessoires installés sur cette moto doivent être des pièces d'origine Haojue ou leur équivalent conçu pour une utilisation sur cette moto. Pour toute question, contacter un concessionnaire Haojue.

- Ne jamais dépasser le poids total en charge (PTC) de cette moto. Le poids total en charge est le poids de la machine, des accessoires, des bagages, du pilote et du passager. Pour sélectionner vos accessoires, tenir compte du poids du pilote et du poids des accessoires. Le poids supplémentaire des accessoires peut non seulement poser un problème de sécurité mais également affecter la stabilité de la machine.

PTC: 287kg (632livres) à la pression de gonflage (à froid)

Avant: 175kPa (1,75kgf/cm²)

Arrière: 225kPa (2,25kgf/cm²)

- Installez les accessoires qui peuvent influencer sur l'aérodynamique, comme les carénages, les parebrise, les dossiers, les sacoches et autres malles, aussi bas que possible, aussi près de la moto et de son centre de gravité que faire se peut. Les supports et autres pièces de fixation doivent être

montés de façon rigide.

- Vérifier que la garde au sol et l'angle d'inclinaison sont conformes. Vérifier également que l'accessoire n'affecte pas le fonctionnement de la suspension, de la direction ou d'autres opérations de contrôle.
- Les accessoires installés sur le guidon ou sur la partie de la fourche avant risquent d'affecter sérieusement la stabilité. L'augmentation de poids va réduire la sensibilité au pilotage. Ce poids peut également occasionner des oscillations à l'avant et résulter en problèmes d'instabilité. Les accessoires installés sur le guidon ou la fourche avant doivent être aussi légers que possible et limités au minimum.
- Certains accessoires modifient la position normale de pilotage. La liberté de mouvement du pilote s'en trouve réduite et par voie de conséquence son habilité au pilotage.
- Des accessoires électriques supplémentaires risquent de surcharger le circuit électrique. Des surcharges excessives risquent d'endommager les faisceaux de câbles ou de résulter en situation dangereuse si l'alimentation électrique est coupée pendant la marche de la moto.
- La machine risque d'être sujette à un effet de portance ou d'instabilité en cas de vent latéral ou au passage de véhicules de gros gabarit. Des accessoires mal installés ou mal conçus peuvent nuire à la sécurité de la conduite et il convient donc d'être prudent dans le

FR

choix et l'installation des accessoires.

- Ne pas tracter de remorque, ni de sidecar. Cette moto n'est pas conçue pour tracter une remorque ni un sidecar.

EMPLACEMENTS DU NUMERO DE SERIE



- ① Numéro du cadre (VIN)
- ② Numéro du moteur

Les numéros de série du cadre ① et/ou du moteur ② servent à l'immatriculation de la moto. Ils sont également utiles au concessionnaire pour la commande de pièces ou pour repérer des informations d'entretien spéciales.

Le numéro du cadre ① est estampé sur le tube de la colonne de direction. Le numéro du moteur ② est estampé sur la partie supérieure gauche du carter-moteur.

Noter les numéros dans les cases prévues ci-dessous pour référence future.

Numéro du cadre:

Numéro du moteur:

CONSEILS DE SECURITE A L'INTENTION DES MOTOCYCLISTES

Le motocyclisme requiert certaines précautions particulières pour garantir la sécurité du pilote et de son passager. Ces précautions sont les suivantes: Ne jamais conduire une moto sous l'influence d'alcool ni de drogue.

PORT DU CASQUE

La sécurité à moto commence par le port d'un casque de qualité. Les blessures à la tête sont parmi les plus graves qui puissent survenir. Portez toujours un casque dûment agréé. Vous devez également vous protéger les yeux.

VETEMENTS POUR LA CONDUITE

Des vêtements trop amples ou trop compliqués peuvent s'avérer peu confortables et dangereux pendant la conduite d'une moto. Lorsque vous roulez, choisissez des vêtements de bonne qualité et bien ajustés.

CONTROLES AVANT DE PRENDRE LA ROUTE

Lire attentivement les instructions dans la section "CONTROLES AVANT DE PRENDRE LA ROUTE" de ce manuel. Pour garantir la sécurité du pilote et de son passager toujours procéder à un contrôle complet de sécurité.

SE FAMILIARISER AVEC LA MOTO

Une bonne technique de pilotage et de bonnes connaissances mécaniques sont essentielles à la sécurité à moto. Il est important de s'exercer au pilotage de la moto loin de toute circulation jusqu'à être bien familiarisé avec

FR

la moto et ses commandes. Ne jamais oublier que c'est en forgeant que l'on devient forgeron.

CONNAITRE SES LIMITES

Toujours conduire dans les limites de ses propres possibilités. Le fait de connaître ces limites et de les respecter permet d'éviter les accidents.

REDOUBLER DE PRUDENCE LES JOURS DE MAUVAIS TEMPS

La conduite par mauvais temps, en particulier en cas de pluie, requiert une attention particulière. Les distances de freinage doublent en cas de pluie. Éviter les marquages de la chaussée, les plaques d'égout et les flaques d'huile qui peuvent s'avérer très glissantes. Faire preuve d'extrême prudence à la traversée des passages à niveau, des plaques métalliques et des ponts. Toutes les fois que l'état de la route est douteux, ne pas hésiter à ralentir!

FR

LIMITE DE VITESSE

Ne jamais rouler à des vitesses excessives ni à des régimes moteur élevés.

COMMANDES EMPLACEMENT DES PIÈCES

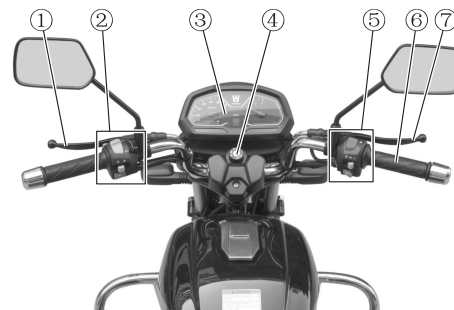

- | | |
|-----------------------|--------------------------|
| ① Manette d'embrayage | ⑤ Poignée droite |
| ② Poignée gauche | ⑥ Tuyau de gaz |
| ③ Tableau de bord | ⑦ Manette de frein avant |
| ④ Contacteur à clé | |

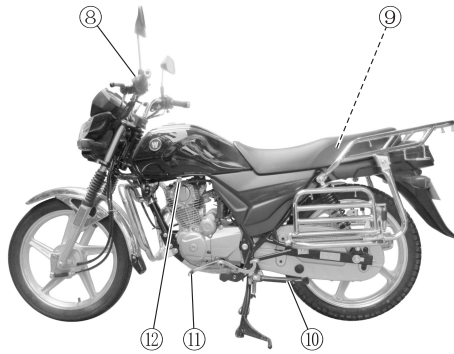

- ⑧ Levier starter
- ⑨ Trousseau de clé
- ⑩ Béquille penchant

- ⑪ Levier de vitesse
- ⑫ Robinet d'essence

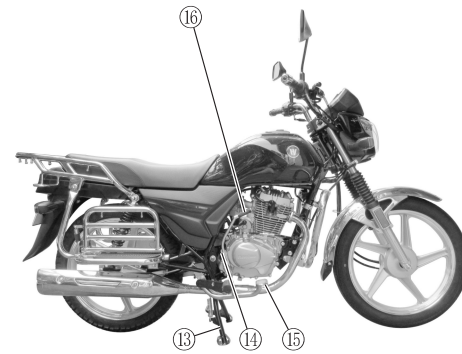

- ⑬ Béquille centrale
- ⑭ Jauge d'huile moteur

- ⑮ Pédale de frein
- ⑯ Manivelle

FR

CLÉS

Cette moto est fournie avec une clé de contact principale et une clé de rechange. Conserver la CL2 de rechange dans un endroit sûr.

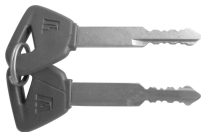

CONTACTEUR À CLÉ

Le contacteur d'allumage peut prendre trois positions:

“⌚” position (on)

Le circuit d'allumage est fermé et le moteur peut être mis en marche. Il n'est pas possible de retirer la clé du contacteur d'allumage dans cette position.

“⊗” position (off)

Tous les circuits électriques sont coupés. Le moteur ne peut pas être mis en marche. La clé peut être enlevée.

“🔒” position (lock)

Pour bloquer la direction, tourner le guidon à fond à gauche. Enfoncer et amener la clé en position “⊗”, tournez vers la gauche jusqu'à la position “🔒”. La direction est alors bloquée.



FR

▲ AVERTISSEMENT

Avant de tourner la clé de contact sur la position “🔒”, arrêter le moteur de la moto et la placer sur sa béquille.

▲ AVERTISSEMENT

Ne pas tenter de déplacer la moto quand la direction est verrouillée.

▲ AVERTISSEMENT

Ne pas tourner la clé de contact sur la position “🔒” lorsque la moto est en mouvement, sinon il y a risque de perte de contrôle.

TABLEAU DE BORD

▲ ATTENTION

Ne pas pulvériser d'eau sous haute pression directement sur le tableau de bord.

▲ ATTENTION

Ne jamais essayer le tableau de bord avec un chiffon qui a été en contact avec de l'essence, du kérosène, de l'alcool, du liquide de frein ni d'autres solvants organiques, sinon il peut en résulter pour celui-ci une fissuration partielle ou une décoloration.

COMPTEUR DE VITESSE ①

Le compteur de vitesse indique la vitesse de la machine en km par heure.

**COMPTEUR KILOMÉTRIQUE ②**

Le compteur kilométrique affiche le kilométrage total de cette moto depuis le début son utilisation.

TEMOIN DE POSITION DE BOITE ③

L'indicateur du tableau de bord affiche le rapport de vitesse sur lequel la moto se trouve. Il s'agit des rapports de vitesse 1, 2, 3, 4 et 5. Lors des changements de vitesse, ces indicateurs s'allument. Lorsque du passage en position neutre, l'indicateur (vert) "N" s'allume.

JAUGE DE CARBURANT ④ 

Lorsque l'aiguille (1) atteint rouge marque (2), c'est qu'il reste 2,6L de carburant dans le réservoir. Vous devez le remplir dès que possible. Lorsque l'aiguille atteint "F", le réservoir de carburant est plein.

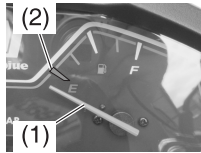

NOTE: Le niveau indiqué par la jauge de carburant peut varier en cas d'allumage, d'accélération ou de décélération d'urgence fréquents, d'inclinaison de la moto, de montée ou de descente. Ceci est normal.

NOTE: Quand la moto est maintenue en position verticale, tourner la clé de contact en position "Q", sans démarrer le moteur, la jauge de carburant donne une indication correcte.

POIGNEE DROITE TEMOIN DE CLIGNOTANT ⑤ ⇨

Le témoin entre en clignotement quand le clignotant droit est mis en fonction.

NOTE: Si le clignotant ne fonctionne pas correctement du fait d'une défaillance de l'ampoule ou du circuit électrique, le témoin clignote plus rapidement pour signaler le problème au pilote.

TEMOIN DE FEU-ROUTE ⑥ ⇨

Ce témoin s'allume lorsque le feu de route est allumé.

TEMOIN DE POINT MORT ⑦ N

Le témoin s'allume quand la boîte de vitesses est au point mort. Le témoin s'éteint quand la boîte est dans un rapport quelconque autre que le point mort.

POIGNEE GAUCHE TEMOIN DE CLIGNOTANT ⑧ ⇐

Le témoin entre en clignotement quand le clignotant gauche est mis en fonction.

NOTE: Si le clignotant ne fonctionne pas correctement du fait d'une défaillance de l'ampoule ou du circuit électrique, le témoin clignote plus rapidement pour signaler le problème au pilote.

FR

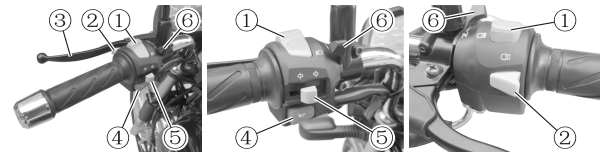
POIGNEE GAUCHE DU GUIDON

BOUTON CHANGEMENT PHARE ①

Position “↔”

Le faisceau feu de croisement du phare et le feu arrière s'allument.

Position “☰”

Le faisceau feu de route et le feu arrière s'allument. Le témoin de feu route du tableau de bord s'allume également.

▲ATTENTION

Le fait de maintenir l'inverseur entre les positions “☰” et “↔” allume les deux faisceaux du phare, “☰” et “↔”. Cette utilisation peut endommager la moto.

N'utiliser l'inverseur que sur les positions “☰” ou “↔”. Ne pas apposer de bande adhésive ni monter un objet quelconque devant le phare.

FR

COMMUTATEUR D'APPEL DE PHARE ② ☰

Appuyer sur le commutateur pour faire un appel de phare.

MANETTE D'EMBRAYAGE ③

Le levier d'embrayage permet de désengager la transmission sur la roue arrière au démarrage du moteur ou au changement des vitesses. Serrer ce levier pour débrayer.

BOUTON KLAXON ④ 📣

Appuyer sur le commutateur pour actionner l'avertisseur.

BOUTON CLIGNOTANT ⑤ ↔

Mettre le commutateur sur la position “↔” pour allumer

les clignotants du côté gauche. Mettre le commutateur sur la position “↔” pour allumer les clignotants du côté droit. Le témoin de clignotant du tableau de bord clignote également. Pour éteindre les clignotants, appuyer sur le commutateur.

▲AVERTISSEMENT

Ne pas allumer les clignotants avant de changer de direction ou ne pas les éteindre ensuite peut s'avérer dangereux. Les autres usagers de la route peuvent être induits en erreur et il peut en résulter un accident. Toujours signaler à l'avance un changement de file ou un changement de direction. Ne pas oublier d'éteindre les clignotants après avoir procédé au changement de direction ou de file.

LEVIER STARTER ⑥

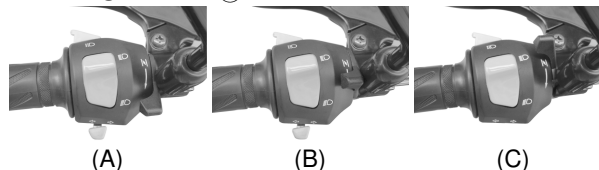

Pour faciliter le démarrage, la moto est équipée d'un starter. Lors d'un démarrage du moteur à froid, tirer la levier starter en position (A) en ouvrant légèrement le tuyau de gaz pour démarrer le moteur. Une fois le moteur démarré, rentrer la levier starter de moitié jusqu'à la position (B) et ouvrir légèrement la poignée de gaz

afin que le moteur continue de préchauffer, jusqu'à ce qu'il atteigne la température requise. Enfin, rentrer la levier starter jusqu'à sa position d'origine (C). Lors d'un démarrage à chaud, mettre le starter en position (C).

POIGNEE DROITE DU GUIDON

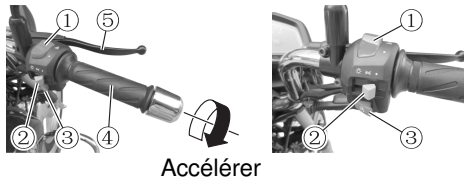

Accélérer

INTERRUPTEUR D'AVERTISSEMENT DE DANGER ①

Position "▲"

Tous les feux-clignotants et les indicateurs fermeront simultanément. Utilisez les feux de détresse pour avertir les autres trafics pendant le stationnement d'urgence ou lorsque votre véhicule pourrait autrement devenir un risque de circulation.

Position "•"

Tous les éclairages mentionnés ci-dessus sont éteints.

BOUTON PHARE ②

Position "☼"

Le phare, le feu de position avant, l'éclairage du tableau de bord, et le feu arrière s'allument ensemble.

Position "☾"

Le feu de position avant, l'éclairage du tableau de bord, et le feu arrière s'allument ensemble.

Position "•"

Tous les éclairages mentionnés ci-dessus sont éteints.

BOUTON DÉMARREUR ③ ④

Ce bouton permet de lancer le démarreur. Le contacteur d'allumage se trouvant en position "Q", l'interrupteur d'arrêt du moteur en position "Q" et la boîte de vitesses au point mort, serrer le levier d'embrayage et appuyer sur le bouton du démarreur électrique ④ pour actionner le démarreur et lancer le moteur.

▲ AVERTISSEMENT

Faire tourner le démarreur pendant plus de cinq secondes de suite risque de résulter en détérioration du démarreur et en surchauffe du faisceau de câbles.

Ne pas faire tourner le démarreur pendant plus de cinq secondes de suite. Si le moteur ne démarre pas après plusieurs tentatives, vérifier le circuit d'alimentation en carburant et le circuit d'allumage. Se référer à la section "DEPANNAGE" dans ce manuel.

▲ AVERTISSEMENT

Lors du nettoyage de la moto, ne nettoyez pas ses parties électriques avec l'eau à haute pression, en particulier son commutateur de poignée.

FR

▲ AVERTISSEMENT

Ne pas utiliser la fonction de démarrage électrique ni la fonction de levier de kick en même temps.

▲ AVERTISSEMENT

Ne pas démarrer la moto lorsque le niveau de carburant ou d'huile moteur est insuffisant.

TUYAU DE GAZ ④

Le régime du moteur dépend de la position de la tuyau de gaz. Faire tourner cette poignée vers soi pour augmenter le régime. Tourner dans l'autre sens pour le réduire.

MANETTE DE FREIN AVANT ⑤

Serrer la manette du frein sans forcer pour appliquer le frein de la roue avant. Le feu-stop s'allume dès que la manette de frein est actionnée.

FR

RESERVOIR

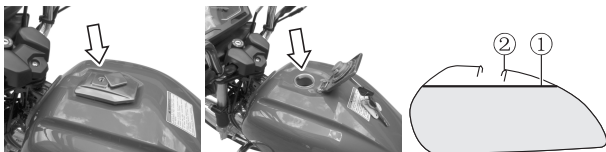

① Niveau de carburant ② Goulot de remplissage

Pour ouvrir le bouchon du réservoir de carburant, insérer la clé de contact dans la serrure et tourner dans le sens des aiguilles d'une montre. Faire tourner et ouvrir le

bouchon du réservoir de carburant. Pour refermer le bouchon du réservoir de carburant, appuyer fermement sur le bouchon sans retirer la clé.

▲ AVERTISSEMENT

Si le plein du réservoir de carburant est effectué au delà de sa limite maximum, le carburant risque de déborder quand il se dilate sous l'effet de la chaleur dégagée par le moteur ou produite par le soleil. Le carburant qui déborde risque de prendre feu.

▲ AVERTISSEMENT

Ne plus verser de carburant dès que le niveau atteint le fond du goulot de remplissage. Le carburant et les vapeurs de carburant sont toxiques et hautement inflammables. Le remplissage présente des risques d'incendie ou d'intoxication.

Couper le moteur et tenir à distance toute flamme, étincelle ou source de chaleur. Faire le plein en extérieur ou dans un endroit bien aéré. Ne pas fumer. Essuyer immédiatement le carburant qui déborde. éviter de respirer les vapeurs de carburant. éloigner les enfants et les animaux domestiques.

NOTE: Lors du nettoyage de la moto, ne pas rincer le bouchon du réservoir avec de l'eau sous haute pression sous peine que cette eau sous haute pression ne s'écoule

dans le réservoir de carburant.

ROBINET D'ESSENCE



“⌵” (ouvert)

“⌵” (réserve)

“•” (off)

Position “⌵” (ouvert)

La position normale de fonctionnement de la poignée de robinet d'essence est la position “⌵”. Dans cette position, le carburant s'écoule entre le robinet et le carburateur dès que le niveau de carburant dans le carburateur chute.

Position “⌵” (réserve)

Si le niveau de carburant dans le réservoir est trop bas, tourner la poignée sur la position “⌵” pour utiliser les 1,6L de la réserve de carburant.

Position “•” (off)

Tourner la poignée sur la position “•” à chaque fois que vous arrêtez le moteur pendant plus de quelques minutes.

▲ATTENTION

Lorsque la moto est éteinte, le carburateur peut recevoir un excès de carburant ou du carburant peut même pénétrer dans le moteur si la poignée du robinet reste sur la position “⌵”. Le moteur peut être gravement endommagé lorsque son démarrage se fait dans ces conditions.

NOTE: Lorsque l'alimentation du réservoir de carburant a été mise sur la position “⌵”, il est souhaitable de faire le plein de carburant à la station d'essence la plus proche. Après avoir fait le plein, ne pas oublier de remettre la manette du robinet d'essence sur la position “⌵”.

LEVIER DE VITESSE

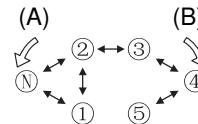
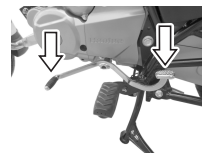

(A)Appui vers l'avant (B)Appui vers l'arrière

Cette moto est pourvue d'une boîte à 5 vitesses qui fonctionne comme indiqué. Une fois qu'un rapport de vitesse est choisi, le levier de vitesses revient automatiquement à sa position initiale pour le prochain changement de vitesse.

Ralentir avant de rétrograder les vitesses. Pour rétrograder, augmenter le régime du moteur avant de

FR

débrayer. Ceci permet d'éviter une usure inutile des composants du train moteur et du pneu arrière.

▲ATTENTION

Quand la boîte de vitesses est au point mort, un témoin vert s'allume sur le tableau de bord. Toutefois, même quand ce témoin est allumé, relâcher avec soin et lentement la manette d'embrayage pour s'assurer que la boîte est bien engagée au point mort.

▲ATTENTION

Avant de passer une vitesse, saisir fermement la manette d'embrayage et fermer complètement la tuyau de gaz.

NOTE: Quand la boîte de vitesses est au point mort, un témoin vert s'allume sur le tableau de bord. Toutefois, même quand ce témoin est allumé, relâcher avec soin et lentement la manette d'embrayage pour s'assurer que la boîte est bien engagée au point mort.

FR

RÉGLAGE DU RESSORT D'AMORTISSEUR ARRIÈRE



La pré-charge du ressort de la suspension arrière est réglable en fonction du pilote, de la charge, du style de conduite et des conditions de la route. La pré-charge du ressort est réglable sur cinq positions. Amener la bague de tension du ressort dans la position souhaitée en procédant à l'aide du dispositif de réglage du ressort. La position 1 donne la tension de ressort la plus souple et la position 5 la plus rigide. Cette moto est réglée en usine avec un réglage sur la position 2.

▲AVERTISSEMENT

Il faut placer les ressorts de suspension arrière des côtés gauche et droit dans la même position. Un mauvais réglage aura une incidence sur la stabilité de la conduite.

PÉDALE DE FREIN

Appuyez sur cette pédale pour actionner le frein de la roue arrière. Le feu-stop s'allume quand le frein arrière est appliqué.

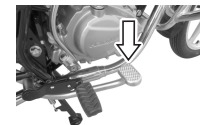

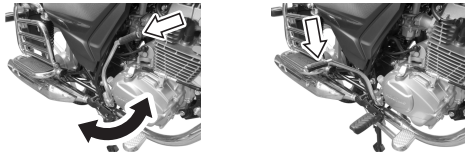
MANIVELLE

Situé sur le côté droit du moteur.

▲ AVERTISSEMENT

Ne pas utiliser la fonction de démarrage électrique ni la fonction de levier de kick en même temps.

▲ AVERTISSEMENT

Une fois le moteur démarré, bien vérifier que le manivelle a été ramené à sa position normale.

▲ AVERTISSEMENT

Ne pas démarrer avec le levier de kick quand la moto est sur sa béquille penchant.

▲ AVERTISSEMENT

Ne pas démarrer avec le kick avant d'avoir enfoncé la manette d'embrayage.

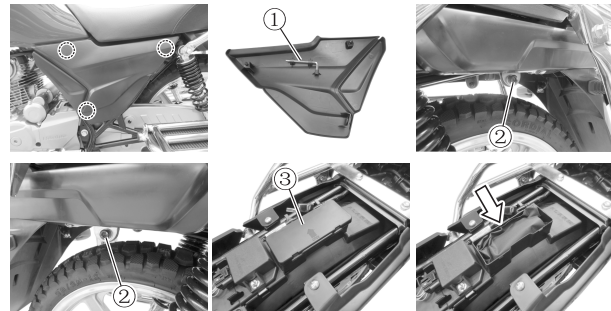
KIT D'OUTILS

La trousseau de clé est fixée sur le garde-boue arrière. Pour en sortir un outil, retirez le capot gauche, prenez l'outil ① en forme de L et utilisez l'outil ① en forme de L pour enlever les boulons de fixation ② sur les côtés gauche et droit de la selle. Après avoir enlevé la selle, la boîte à outils ③ devient visible. Elle peut être retirée une fois le couvercle de la boîte à outils ouvert.

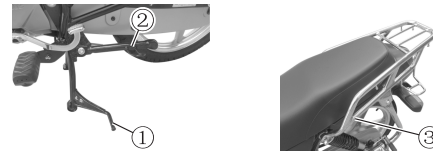
FR**SUPPORT DE STATIONNEMENT**

La moto est équipée à la fois d'une béquille centrale et d'une béquille penchant.

Béquille centrale ①

Pour soutenir la moto avec la béquille centrale, mettre le pied sur la tige de la béquille centrale ①, tenir le guidon avec la main gauche, saisir le porte-bagage arrière ③ avec votre main droite et tirer vers le haut de la moto jusqu'à l'arrêt.

Béquille penchant ②

La béquille penchant sert au stationnement temporaire. Ne laissez votre moto sur la béquille penchant qu'après vous être assuré qu'elle était stable.

▲ AVERTISSEMENT

Ne pas conduire sans avoir complètement relevé la béquille penchant sous peine de risque d'accident dans les virages à gauche. Toujours relever entièrement la béquille penchant avant de démarrer.

FR

PORTE-BAGAGE ARRIÈRE

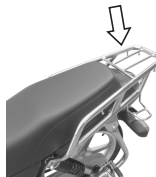

▲ AVERTISSEMENT

Le porte-bagage arrière dispose d'une capacité de charge maximale de 5kg, au-delà desquels l'équilibre peut être affecté, rendant la conduite dangereuse et pouvant endommager le cadre.

RECOMMANDATIONS POUR LE CARBURANT ET L'HUILE-MOTEUR

INDICE D'OCTANE DU CARBURANT

Utiliser de l'essence sans plomb pour les véhicules avec un indice d'octane de 89 ou plus. Utiliser de l'éthanol essence E10.

NOTE: L'essence sans plomb garantit une plus longue durée de vie des bougies.

HUILE-MOTEUR

La qualité de l'huile est un élément majeur des performances et de la durée de service du moteur. Toujours sélectionner une huile-moteur de bonne qualité. Utiliser de l'huile avec une classification API de SG ou supérieure. Si aucune huile-moteur SAE 10W-40 n'est disponible, sélectionner une autre huile selon le tableau suivant.

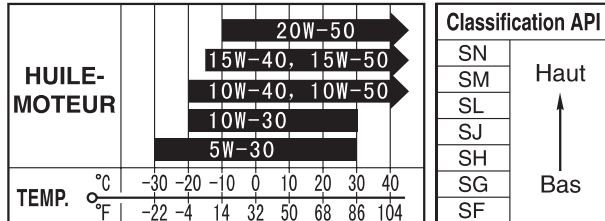

NOTE: Se débarrasser correctement de l'huile-moteur usagée afin d'éviter toute contamination de

l'environnement. Nous vous conseillons de recueillir l'huile usagée dans un récipient hermétiquement fermé et de l'amener jusqu'à un site de recyclage alentours. Ne pas la jeter dans une poubelle ni la répandre sur le sol.

FR

RODAGE

Une bonne opération de rodage d'assurer à la fois une durée de vie et des performances maximum à votre moto. Les conseils suivants concernent la marche à suivre pour un bon rodage.

REGIME MAXIMUM DU MOTEUR CONSEILLE

Tuyau de gaz ne doit pas atteindre le maximum au cours de la période de rodage d'une moto neuve; il est conseillé de rester en-dessous des 3/4 du maximum, tout en évitant les accélérations brutales pendant la conduite.

FAIRE VARIER LE RAPPORT DE VITESSE ET LE RÉGIME DU MOTEUR

Faire varier le régime du moteur et changer de rapport de vitesse fréquemment plutôt que de maintenir un niveau de régime constant et un rapport de vitesse identique. Pendant cette période, une accélération correcte assure un rodage complet. Cependant, ne pas dépasser la limite d'ouverture du papillon recommandée.

RODAGE DE PNEUS NEUFS

Tout comme pour le moteur, les pneus neufs doivent être rodés correctement pour garantir des performances maximum. Travailler la bande de roulement en augmentant progressivement l'angle de gîte en virage pendant les premiers 160 km, avant d'attaquer les virages au maximum. Eviter toute accélération brusque, attaque directe des virages et le freinage intempestif pendant les premiers 160 km.

FR

▲ AVERTISSEMENT

Des pneus non rodés risquent de déraiper et de résulter en perte de contrôle de la moto.

Prendre des précautions spéciales quand les pneus sont neufs. Procéder au rodage de pneus comme décrit dans cette section et éviter toute accélération brusque, attaque directe des virages et le freinage intempestif pendant les premiers 160 km.

EVITER DE ROULER CONSTAMMENT A BASSE VITESSE

Si le moteur tourne en permanence à bas régime (faible charge), les pièces risquent de glacer et de ne pas s'ajuster proprement. Laisser le moteur accélérer librement dans les divers rapports sans excéder cependant les limites maximum permises. Ne pas toutefois rouler à plein gaz pendant les premiers 500 km.

LAISSER L'HUILE-MOTEUR CIRCULER AVANT DE PRENDRE LA ROUTE

Que le démarrage soit effectué à chaud ou à froid, laisser tourner le moteur au ralenti pendant quelques instants avant d'appliquer la charge ou de monter le moteur en régime. Ceci permettra à l'huile de lubrification d'arriver sur toutes les parties critiques du moteur.

PROCEDER AU PREMIER ET PLUS IMPORTANT ENTRETIEN

L'entretien initial des 1000 km est le plus important pour votre moto. Pendant le rodage, toutes les pièces

du moteur s'accouplent et s'ajustent l'une à l'autre. L'entretien requis au début inclut la correction de tous les réglages, le resserrage des pièces et la vidange de l'huile souillée. La réalisation au moment opportun de cet entretien aide à s'assurer que vous obtenez pour la moto le maximum en termes de durée de vie et de performances moteur.

CONTROLES AVANT DE PRENDRE LA ROUTE

Avant de prendre le guidon, bien vérifier les points suivants. Ne jamais sous-estimer l'importance de ces contrôles. Les effectuer tous avant de prendre la route.

Point de contrôle	Vérifier
Direction	<ol style="list-style-type: none"> 1. Stable. 2. Liberté de mouvement. 3. Aucun jeu axial ni desserrage.
Freins	<ol style="list-style-type: none"> 1. L'usure des plaquettes de frein ne dépasse pas la plage autorisée. 2. Mouvement correct et libre du la manette et pédale de frein. 3. Absence de mou.
Pneus	<ol style="list-style-type: none"> 1. Pression des pneus correcte. 2. Bon état des pneus. 3. Absence de crevaison et de craquelure.
Carburant	Quantité d'essence suffisante pour le parcours envisagé.
Feux	Le phare, les feux arrière/de freinage, les feux de tableau de bord, les feux de position et le feu de position avant peuvent être allumés normalement.

FR

Point de contrôle	Vérifier
Témoins	L'indicateur de feux de route, l'indicateur de vitesse neutre, les indicateurs de direction et les indicateurs de position de rapport peuvent être allumés normalement.
Avertisseur et son interrupteur	Son fonctionnement est normal.
Huile-moteur	Niveau d'huile correct.
Tuyau de gaz	1. Jeu correct du câble d'accélérateur. 2. Alimentation en carburant fluide et retour rapide.
Embrayage	1. Jeu correct du câble d'embrayage. 2. Actionnement sans gripper.
Chaîne de transmission	1. Tension correcte, ni trop lâche, ni trop tendue. 2. Lubrification correcte.

CONSEILS DE PILOTAGE

▲ AVERTISSEMENT

S'il s'agit de la première fois que vous conduisez une moto de ce modèle, nous vous conseillons de vous entraîner sur une voie privée jusqu'à ce que vous vous soyez familiarisé avec les commandes et le fonctionnement.

▲ AVERTISSEMENT

Rouler d'une seule main est extrêmement dangereux. Pour conduire une moto, saisir fermement les poignées avec les deux mains et mettre les deux pieds sur les pédales. Ne jamais ôter les mains des poignées lorsque vous roulez.

▲ AVERTISSEMENT

Avant d'effectuer un virage, ralentir pour atteindre une vitesse de sécurité.

▲ AVERTISSEMENT

Les routes humides et glissantes diminuent les frottements des pneus et réduisent la capacité de freinage et de virage; il est donc nécessaire d'anticiper le freinage.

FR

▲ AVERTISSEMENT



Des vents latéraux sont généralement présents à la sortie des tunnels ou des vallées, ou lorsque de gros véhicules dépassent. Dans ces moments là, conduire calmement et à vitesse réduite.

▲ AVERTISSEMENT

Respecter les règles de circulation et les limitations de vitesse.

DÉMARRAGE DU MOTEUR

Avant de lancer le moteur vérifier que:

- Le robinet d'essence est en position “”.
- La boîte de vitesses est au point mort. Le témoin de point mort du tableau de bord s'allume également.
- Insérer la clé dans le trou sur le contact et la tourner dans le sens horaire jusqu'à la position “”.
- Saisir fermement la manette d'embrayage.

▲ AVERTISSEMENT

Habituellement, mettre le levier de vitesses au point mort, fermer complètement la tuyau de gaz et saisir fermement la manette d'embrayage avant de démarrer le moteur, ceci afin d'éviter d'être projeté vers l'avant en cas de mauvaise manipulation au démarrage.

Quand le moteur est froid

1. Ouvrir légèrement la manette des gaz.
2. Tourner le bouton de starter complètement vers l'arrière.
3. Appuyer sur le bouton du démarreur électrique ou enfoncer le levier de kick pour démarrer rapidement le moteur.
4. Rentrer le bouton de starter à mi-course après le démarrage, et maintenir le moteur au ralenti pour le réchauffer suffisamment.
5. Rentrer le bouton de starter à sa position initiale (voir page 10).

▲ ATTENTION

Le préchauffage suffisant d'un moteur froid après démarrage permet de fournir les conditions nécessaires au fonctionnement normal de ce moteur. Si le moteur n'a pas le temps de préchauffer, et si la moto se déplace à plusieurs reprises pour des trajets de seulement quelques kilomètres à chaque fois, le fonctionnement normal du moteur est affecté et la durée de vie de l'huile moteur en est raccourcie. Le préchauffage du moteur est d'autant plus important que la température est basse.

NOTE: Plus le temps est froid, plus le moteur a besoin d'un temps de préchauffage. Le moteur souffre d'une usure moindre si on laisse le moteur complètement

FR

préchauffer avant de conduire.

Quand le moteur est chaud

1. Tourner la manette des gaz de 1/8 à 1/4 de tour.
2. Appuyer sur le bouton du démarreur électrique ou enfoncer le levier de kick pour démarrer rapidement le moteur.

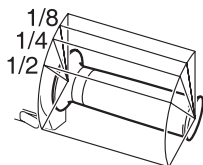

Ouverture du papillon des gaz

▲ AVERTISSEMENT

Les gaz d'échappement contiennent du monoxyde de carbone, un gaz dangereux difficile à détecter car il est incolore et inodore. Le monoxyde de carbone peut résulter en blessures graves ou mortelles en cas d'inhalation. Ne jamais lancer le moteur ou le laisser tourner dans un endroit clos ou dans un endroit mal ou pas aéré du tout.

▲ AVERTISSEMENT

Ne jamais démarrer le moteur dans un endroit mal aéré ou dans une pièce sans dispositif de ventilation, car le gaz résiduaire rejeté par le moteur est toxique. Ne jamais faire tourner le moteur si personne ne se trouve alentours pour le surveiller.

▲ AVERTISSEMENT

Ne jamais démarrer la moto lorsque les niveaux d'huile-moteur ou de carburant sont insuffisants.

▲ AVERTISSEMENT

Ne pas utiliser la fonction de démarrage électrique ni la fonction de levier de kick en même temps.

▲ ATTENTION

Ne pas laisser le moteur tourner trop longtemps sans rouler sous peine de surchauffe. Une surchauffe peut donner lieu à une détérioration des pièces internes du moteur et à une décoloration des tuyaux d'échappement. Couper le moteur si l'on ne prend pas la route immédiatement.

▲ ATTENTION

Lorsque la moto ne roule pas, ne pas faire tourner son moteur trop vite ni trop longtemps au ralenti. S'il tourne au ralenti pendant trop longtemps, il risque de surchauffer, ses pièces internes peuvent être endommagées, et le tuyau et le silencieux de l'échappement peuvent se décolorer.

FR

POUR COMMENCER**▲ AVERTISSEMENT**

Une vitesse de conduite excessive sur cette moto augmente vos risques de perte de contrôle. Cela peut provoquer un accident.

▲ AVERTISSEMENT

Ne jamais lâcher le guidon, ne serait-ce que d'une main, ou lever un pied des repose-pieds sous peine de risque de perte de contrôle de la moto.

▲ AVERTISSEMENT

De brusques coups de vent latéral qui peuvent se produire au croisement de véhicules de gros gabarit, à la sortie de tunnels ou en zone vallonnée risquent d'entraîner une perte de contrôle de la machine.

Après avoir entièrement relevé la béquille penchant, serrer le levier d'embrayage et attendre quelques instants. Engager la première et appuyant sur le levier du sélecteur. Faire légèrement tourner la tuyau de gaz vers soi et relâcher en même temps le levier d'embrayage doucement et sans à-coups. Dès que l'embrayage s'engage, la moto commence à avancer. Pour passer au rapport suivant, accélérer progressivement puis fermer les gaz et serrer simultanément le levier d'embrayage. Relever le levier du sélecteur d'un cran vers le haut

pour passer au rapport suivant puis relâcher la manette d'embrayage tout en ouvrant à nouveau les gaz. Passer les rapports supérieurs de cette façon jusqu'au dernier.

▲ AVERTISSEMENT

Avant de démarrer la moto, bien vérifier que la béquille penchant est dans sa position haute correspondante, au lieu de toute autre position.

▲ AVERTISSEMENT

Avant de prendre le guidon, mettre un casque de sécurité, des lunettes de sécurité et des vêtements de haute visibilité.

▲ AVERTISSEMENT

Ne pas conduire la moto après avoir bu de l'alcool ou pris des médicaments.

▲ AVERTISSEMENT

Ralentir lorsque la route est glissante ou la visibilité mauvaise.

▲ ATTENTION

Le moteur risque d'être endommagé si le premier rapport de vitesse n'est pas utilisé lors du démarrage de la moto. Il est donc nécessaire de démarrer la moto sur le premier rapport.

FR

UTILISATION DE LA BOITE DE VITESSES

La boîte de vitesses est un organe qui permet au moteur de tourner doucement à un régime normal. Les rapports de boîte ont été soigneusement choisis pour répondre aux caractéristiques du moteur. Il incombe au pilote de toujours choisir le rapport le plus approprié aux conditions du moment. Ne jamais jouer sur l'embrayage pour contrôler la vitesse mais rétrograder pour permettre au moteur de tourner à un régime normal.

▲ AVERTISSEMENT

Rétrograder lorsque le régime moteur est trop élevé peut entraîner le dérapage de la roue arrière et une perte de traction en raison du freinage moteur accru et résulter en accident; ou emballer le moteur dans un rapport inférieur et résulter en détérioration du moteur.

Rétrograder tout en négociant un virage peut se traduire par le dérapage de la roue arrière et la perte de contrôle de la moto.

FR

▲ ATTENTION

Quel que soit le rapport de vitesse choisi, ne jamais faire tourner le moteur en sur-régime, ne jamais faire patiner l'embrayage ni la moto, sous peine d'endommager des pièces internes du moteur. En conduite, il est interdit de sélectionner le statut de vitesse élevée et faible.

CONDUITE EN MONTAGNE

- Sur les pentes raides, la moto risque de ralentir et de manquer de puissance. A ce stade, rétrograder dans un rapport inférieur de sorte que le moteur tourne à nouveau à un régime normal. Exécuter cette manœuvre rapidement pour éviter une perte d'élan.
- Pour descendre une pente longue et à haute déclivité, rétrograder pour utiliser le frein moteur afin d'aider les freins. L'usage continu des freins risque de les surchauffer et de réduire leur efficacité.
- Attention toutefois à ne pas emballer le moteur.

ARRÊT ET STATIONNEMENT

1. Couper entièrement les gaz en tournant la poignée vers l'extérieur.
2. Appliquer simultanément les freins avant et arrière de manière égale.
3. Rétrograder au fur et à mesure que la vitesse diminue.
4. Passer au point immédiatement avant l'arrêt de la moto. La position de point mort est confirmée en observant le témoin de point mort.
5. Garer la moto sur une surface ferme et de niveau où elle ne risque pas de se renverser.
6. Mettre la clé de contact en position "⊗".
7. Tourner le guidon à fond vers la gauche et verrouiller la direction par sécurité.
8. Enlever la clé de contact.

▲ AVERTISSEMENT

Un freinage brusque sur une surface humide, meuble, accidentée ou glissante peut entraîner un dérapage et une perte de contrôle.

▲ AVERTISSEMENT

Ne pas suivre de trop près un autre usager sous peine de collision. Plus la vitesse est grande et plus la distance de freinage est longue. Toujours s'assurer que vous disposez d'une distance d'arrêt de sécurité entre votre véhicule et celui qui vous précède.

▲ AVERTISSEMENT

Les pilotes non expérimentés ont tendance à ne pas utiliser le frein avant. La distance de freinage risque alors d'augmenter et de se traduire par une collision. N'utiliser que le frein avant ou que le frein arrière peut se traduire par un dérapage et une perte de contrôle. Appliquer simultanément et uniformément les deux freins.

▲ AVERTISSEMENT

Un freinage brusque en virage peut entraîner une perte de contrôle de la moto. La bonne méthode consiste à freiner avant les virages pour ralentir.

FR

▲ AVERTISSEMENT

Freiner légèrement et avec prudence sur les surfaces glissantes ou accidentées. Un freinage d'urgence sur une route irrégulière ou glissante peut entraîner une perte de contrôle de la moto.

▲ AVERTISSEMENT

Le fait de conduire trop près d'autres véhicules peut provoquer des collisions par l'arrière. à une vitesse de conduite plus élevée correspond une distance de freinage plus longue. Toujours s'assurer que vous disposez d'une distance d'arrêt de sécurité entre votre moto et le véhicule celui qui la précède.

▲ AVERTISSEMENT

Le pot d'échappement est très chaud lorsque le moteur tourne et juste après son arrêt. Ne pas le toucher à ce moment là, sous peine de brûlure.

▲ ATTENTION

Si un antivol supplémentaire du type barre antivol en U, verrouillage de frein à disque ou chaîne est utilisé sur la moto pour en éviter le vol, ne pas oublier d'enlever cet antivol avant de démarrer la moto.

▲ ATTENTION

Si la moto est garée à l'aide de la béquille penchant sur une pente légère, placer l'avant de la moto en "amont" pour éviter son reversement. Il est prudent de laisser la boîte de vitesse en 1ère pour immobiliser la moto. Mettre au point mort avant de démarrer le moteur.

FR

CONTROLE ET ENTRETIEN

PROGRAMME D'ENTRETIEN

Le tableau donne la fréquence d'entretien en kilomètres et en mois. A la fin de chaque période, effectuer les contrôles, le graissage et l'entretien indiqués.

Si la moto est utilisée dans des conditions sévères telles qu'une conduite en permanence à plein gaz ou dans des régions poussiéreuses, il y a lieu d'effectuer certaines opérations d'entretien plus fréquemment, ceci afin d'assurer la fiabilité de la moto comme il est expliqué en section entretien. Votre concessionnaire Haojue est à même de vous fournir toute information utile à ce sujet. Les organes de la direction, de la suspension et des roues constituent des éléments essentiels qui demandent un entretien spécial et particulier. Pour garantir une sécurité maximale, il est conseillé d'en confier le contrôle et l'entretien à un concessionnaire agréé Haojue ou à un mécanicien qualifié.

▲ AVERTISSEMENT

Un entretien incorrect ou le non entretien risque de résulter en accident.

Confier toutes les opérations d'entretien repérées par un astérisque "*" à un concessionnaire agréé Haojue ou à un mécanicien qualifié. Les utilisateurs qui possèdent certaines connaissances de mécanique peuvent procéder aux opérations non repérées par un astérisque, en respectant bien les instructions données dans cette section. En cas de doute sur la manière de procéder, confier le travail à votre concessionnaire Haojue.

▲ AVERTISSEMENT

Les gaz d'échappement contiennent du monoxyde de carbone, un gaz dangereux difficile à détecter car il est incolore et inodore. Le monoxyde de carbone peut résulter en blessures graves ou mortelles en cas d'inhalation.

Ne jamais lancer le moteur ou le laisser tourner dans un endroit clos ou dans un endroit mal ou pas aéré du tout.

FR

▲ATTENTION

L'utilisation de pièces de rechange de qualité inférieure risque de se traduire par une usure prématurée de la moto et par une réduction de sa durée de vie.

Pour remplacement des pièces, n'utiliser que des pièces d'origine Haojue ou leur équivalent.

NOTE: Veiller à traiter correctement les déchets (tels que détergents et huiles-moteur usagées) générés lors de l'entretien, afin d'éviter la pollution de l'environnement.

TABLEAU D'ENTRETIEN

Intervalle	km	Les 1000 premiers	Tous les 3000	Tous les 6000
Opération	Mois	Les 3 premiers	Tous les 6	Tous les 12
*Batterie		Contrôler	Contrôler	-
Filtre à air éponge		-	Nettoyer+	-
		Remplacer tous les 18 mois ou tous les 12.000km+		
*Boulons et écrous de l'échappement		Resserrer	Resserrer	-
*Boulons et écrous de culasse		Resserrer	Resserrer	-
*Jeu des soupapes (à froid) Admission 0,04–0,06mm Échappement 0,09–0,11mm		Contrôler	Contrôler	-

Intervalle	km	Les 1000 premiers	Tous les 3000	Tous les 6000
Opération	Mois	Les 3 premiers	Tous les 6	Tous les 12
Bougie d'allumage		Contrôler	Contrôler	-
		Remplacer tous les 10.000km		
Huile-moteur		Remplacer	Remplacer+	-
Filtre à huile-moteur		Nettoyer tous les 18 mois ou tous les 12.000km		
Filtre à huile-moteur centrifuge		Nettoyer tous les 18 mois ou tous les 12.000km		
*Embrayage		Contrôler	Contrôler	-
Carburateur (au ralenti)		Contrôler	Contrôler	-
Câble d'accélérateur		Contrôler	Contrôler	-
*Conduite de carburant, d'alimentation d'air secondaire (selon modèle)		Contrôler	Contrôler	-
		Remplacer tous les 4 ans		
*Filtre d'air secondaire (selon modèle)		Remplacer tous les 4 ans ou tous les 36.000km		
*Soupape d'air secondaire (selon modèle)		Remplacer tous les 3 ans ou tous les 18.000km		
*Filtre à carburant		Contrôler	Contrôler	Remplacer
Chaîne de transmission		Nettoyer et lubrifier tous les 1000km		

FR

Intervalle	km	Les 1000 premiers	Tous les 3000	Tous les 6000
Opération	Mois	Les 3 premiers	Tous les 6	Tous les 12
*Freins		Contrôler	Contrôler	-
Pneus		Contrôler	Contrôler	-
*Direction		Contrôler	Contrôler	-
*Amortisseurs avant et arrière		-	Contrôler	-
Feux et signalisation		Contrôler	Contrôler	-
*Boulons et écrous du cadre		Contrôler	Contrôler	-

NOTE: Si la moto est utilisée de façon prolongée dans des conditions extrêmes, procéder plus fréquemment aux opérations d'entretien.

NOTE: Les points du tableau marqués d'un "" doivent être effectués uniquement par un concessionnaire, au contraire de ceux marqués "-". Tableau avec le projet de marque "+", indiquant l'utilisation maximale avant changement (ou vérification, nettoyage), réglages ajustés en fonction des conditions de circulation.*

NOTE: "Contrôler", dans le tableau, comprend des opérations telles qu'un nettoyage plus poussé, un resserrage, un réglage ou un remplacement des pièces si nécessaire.

TABLEAU DE LUBRIFICATION RÉGULIÈRE

Intervalle	Tous les 6000km	Tous les 12.000km
Opération	ou tous les 6 mois	ou tous les 12 mois
*Câble de frein avant	Huile-moteur	-
*Câble d'accélérateur	Huile-moteur	-
*Tuyau de gaz	-	Graisse
Câble d'embrayage	Huile-moteur	-
*Pivot du compteur de vitesse	-	Graisse
*Palier de vitesse de compteur de vitesse	-	Graisse
Chaîne de transmission	Nettoyer et lubrifier avec l'huile à viscosité élevée les 1000km	
Axe de pédale de frein	Graisse ou Huile-moteur	-
*Axe du levier de kick	Graisse ou Huile-moteur	-
*Arbre à cames de frein	-	Graisse
*Direction	Graisse tous les 2 ans ou 20.000km	

FR

Intervalle Opération	Tous les 6000km ou tous les 6 mois	Tous les 12.000km ou tous les 12 mois
*Roulement et coussinet du bras du balancier arrière	Graisse tous les 2 ans ou 20.000km	

NOTE: Les points du tableau marqués d'un "" doivent être effectués uniquement par un concessionnaire, au contraire de ceux marqués "-".*

BATTERIE

▲ AVERTISSEMENT

Les cosses, les bornes et les accessoires connexes de la batterie contiennent du plomb et des composés au plomb. Le plomb est un produit nocif s'il pénètre dans le sang. Toujours se laver soigneusement les mains après avoir manipulé une pièce quelconque contenant du plomb.

FR

Dépose de la batterie

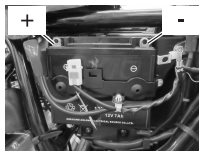
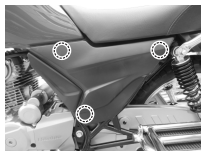

Retirer le couvercle du châssis gauche pour vérifier la tension de la batterie. La batterie est une batterie complètement scellée, de sorte qu'il n'y a pas besoin d'y

ajouter d'électrolyte. Si la batterie doit être montée / démontée, procédez comme suit:

1. Caler la moto avec la béquille sur un terrain plat.
2. Retirer le capot gauche.
3. Débrancher la borne négative "-".
4. Déposer le capuchon. Débrancher la borne positive "+".
5. Déposer le formuler.
6. Déposer la batterie.

▲ AVERTISSEMENT

Les batteries contiennent une substance toxique comprenant de l'acide sulfurique et du plomb. Cette substance peut s'avérer dangereuse pour l'homme et nocive pour l'environnement. Attention à ne pas retourner la batterie en la déposant de la moto. Le cas échéant, de l'acide sulfurique risque de fuir et d'être à l'origine de blessures corporelles.

Recharge de la batterie

Faire vérifier l'état et la charge de la batterie périodiquement par votre concessionnaire. Si sa tension tombe en dessous de 12,5V, la batterie doit être rechargée.

Le taux de recharge standard est de 0,7A x 5 à 10 heures.

Le taux de recharge rapide est de 3A x 1 heure.

▲ AVERTISSEMENT

Les batteries produisent de l'hydrogène qui risque d'exploser en présence de flammes ou d'étincelles. Tenir la batterie à l'écart de toute flamme ou étincelle. Ne jamais fumer à proximité d'une batterie.

▲ ATTENTION

Dépasser le taux de charge maximum de la batterie va en réduire la durée de vie. Ne jamais dépasser le taux de charge maximum.

Installation de la batterie

1. Installer la batterie en procédant en ordre inverse de la dépose.
2. Raccorder soigneusement les bornes de la batterie.

▲ ATTENTION

Ne pas inverser les câbles de la batterie sous peine de détérioration du système de charge et de la batterie. Toujours raccorder le conducteur rouge à la borne positive "+" et le conducteur noir avec filet blanc à la borne négative "-".

NOTE: Veiller à traiter correctement les déchets de batteries et d'électrolytes pour éviter la pollution de l'environnement. Il est demandé de ne pas les jeter dans les poubelles ni au sol, mais de les amener à un centre

de recyclage local.

NOTE: La batterie doit être contrôlée régulièrement. Si sa tension est inférieure à 12,5V, il est recommandé de la recharger.

FILTRE À AIR

Si le filtre à air est encrassé par la poussière, la résistance à l'admission va augmenter, entraînant une réduction de la puissance du moteur et une augmentation de la consommation d'essence. En cas de conduite dans des conditions poussiéreuses, nettoyer ou changer l'élément du filtre à air plus fréquemment qu'il est indiqué dans le tableau d'entretien. Contrôler et nettoyer périodiquement l'élément du filtre à air en procédant de la manière suivante.

▲ AVERTISSEMENT

Utiliser le moteur sans élément du filtre à air peut s'avérer dangereux. Une flamme risque d'être renvoyée du moteur vers la boîte d'admission d'air sans que l'élément du filtre à air soit en mesure de l'arrêter. Une détérioration sérieuse du moteur peut également survenir si la poussière pénètre dans le moteur sans élément de filtre à air.

Ne jamais faire tourner le moteur si l'élément du filtre à air n'est pas en place.

FR

▲ATTENTION

Le non contrôle de manière fréquente de l'élément du filtre à air quand le véhicule est utilisé dans un environnement poussiéreux, humide ou boueux risque d'entraîner une détérioration de la moto. Dans ces conditions, l'élément du filtre à air peut se boucher et une détérioration du moteur peut en résulter.

Toujours vérifier l'élément du filtre à air après une utilisation de la machine dans des conditions sévères. Nettoyer ou remplacer l'élément si nécessaire.

Dépose du filtre à air

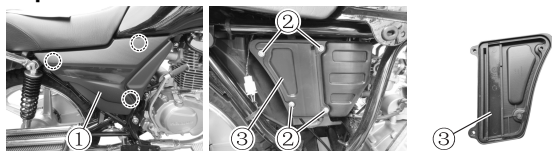

1. Retirez le capot droit ①.
2. Retirez les vis ②, retirez le couvercle du filtre à air ③.

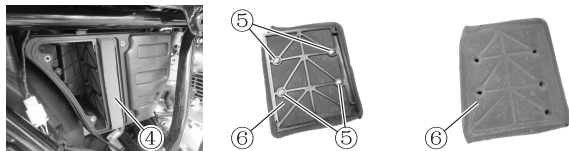

3. Retirez le filtre à air combiné ④.
4. Retirez les vis ⑤, sortez le filtre à air ⑥.
5. Nettoyer la poussière sur la coque du filtre à air et sur la paroi intérieure du capot du filtre à air.



Nettoyer le filtre

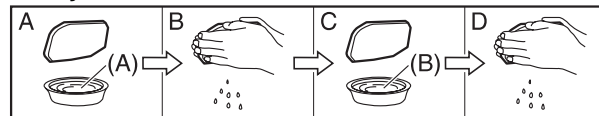

Nettoyer le filtre comme indiqué ci-dessous.

1. Remplir un bassin de dimension correcte de détergent non inflammable (A) et plonger le filtre dans la solution de détergent.
2. Essorer le détergent du filtre nettoyé en appuyant dessus avec les deux mains. Ne jamais tordre le filtre pour éviter de le casser.
3. Plonger le filtre dans l'huile moteur (B), essorer l'huile restante, et laisser le filtre légèrement huilé.
4. Remettre le filtre nettoyé ou le nouveau filtre dans l'ordre inverse de la dépose. Bien s'assurer que le filtre est dans la bonne position et refermer correctement.

FR

▲ATTENTION

Ne jamais tordre ou déformer le filtre éponge pendant le nettoyage. Vérifier attentivement l'absence de fissures sur le filtre. En cas de fissures, remplacer immédiatement le filtre. En cas de défaut tels qu'une obstruction, des dégâts ou une infiltration de poussière, le remplacer immédiatement sans attendre jusqu'à l'entretien prévu.

▲ATTENTION

Après déblayé le filtre à air, réinstallez le filtre à air, si lâche, remplacer le filtre immédiatement.

▲ATTENTION

En cas de conduite dans des conditions poussiéreuses, raccourcir les intervalles de contrôle et de remplacement de l'élément du filtre à air; si le filtre à air s'avère obstrué, endommagé ou non étanche à la poussière, si la puissance du moteur a considérablement diminué ou si la consommation de carburant a augmenté, ne pas attendre la prochaine révision pour remplacer le filtre à air mais le faire immédiatement. Le moteur risque une usure plus grave s'il est démarré en l'absence d'élément de filtre à air. Vérifier fréquemment l'état de l'élément du filtre à air car ce composant a en général un impact sur la durée de vie du moteur.

▲ATTENTION

Avant d'installer un élément de filtre à air qui a été nettoyé, appliquer de l'huile moteur dessus; autrement, son efficacité de filtration risque d'être diminuée, réduisant la durée de vie du moteur.

FR

TUYAU COLLECTEUR DE CARBURANT

Une fois le filtre à air contrôlé, inspecter la collecte de carburant du tuyau collecteur, en partie inférieure. S'il y a du carburant dans le tuyau collecteur de carburant, le vider rapidement avec la méthode cidessous.

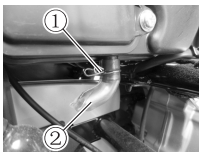

1. Desserrer la bride ①.
2. Retirer le tuyau collecteur de carburant ② en même temps que la bride ①.
3. Vider tout le reste de carburant du tuyau collecteur ②.
4. Remonter le tuyau collecteur de carburant ② en serrant la bride ①.

NOTE: Faites attention en remontant le collecteur.

NOTE: Lorsque l'air est très humide, augmenter significativement la fréquence des contrôles.

FR

BOUGIE D'ALLUMAGE

Contrôle de la bougie d'allumage

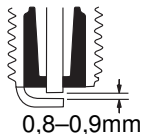
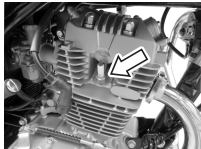

Mesurer l'écartement de la bougie avec un calibre d'épaisseur. L'écartement standard de la bougie est de

0,8–0,9mm. Si l'écartement mesuré de la bougie est hors de la plage normale, procéder au réglage ou au remplacement.

Pendant le décalaminage de la bougie, bien observer la couleur de la partie de la bougie en porcelaine. Cette couleur indique si une bougie standard est appropriée à l'usage que vous en faites. Une bougie normale doit être de couleur marron très clair. Si la bougie est d'apparence blanche ou brillante, ceci indique qu'elle a été trop exposée à la chaleur. Cette bougie devra être remplacée par une bougie d'un type plus froid.

Guide de remplacement des bougies

▲ATTENTION

Une bougie d'un type non approprié risque de ne pas convenir ou offrir le degré thermique voulu. Il peut en résulter des dégâts sérieux du moteur.

▲ATTENTION

Utiliser une bougie d'un des types suivants ou son équivalent. En cas de doute sur le type de bougie à utiliser, demander conseil à votre concessionnaire Haojue ou à un mécanicien qualifié.

TORCH	BOSCH	Remarques
D7RC	D7RTC	Si une bougie standard devient facilement humide, la remplacer par cette bougie.
D8RC	D8RTC	Standard.
D9RC	D9RTC	Si une bougie standard a tendance à surchauffer, la remplacer par cette bougie.

NOTE: Cette moto est pourvue d'une bougie de type à résistance pour éviter le parasitage des pièces électroniques. L'installation d'une bougie non appropriée peut entraîner un parasitage électronique du système d'allumage de la machine et des problèmes de fonctionnement. N'utiliser que des bougies du type conseillé.

Installation de la bougie

▲ATTENTION
Une bougie dont le filetage est faussé ou une bougie trop serrée va endommager les filetages en aluminium de la culasse. Lors du démontage de la bougie, empêcher les débris de pénétrer dans le moteur via le trou de bougie.

Suivre la procédure ci-dessous pour serrer la bougie correctement.

Visser et serrer avec soin la bougie à la main dans le filetage. Si la bougie est neuve, la resserrer avec une clé d'environ 1/2 tour après serrage avec les doigts.

Quand une bougie est réutilisée, la resserrer avec une clé d'environ 1/8 tour après serrage avec les doigts.

NOTE: Insérer complètement le capuchon de bougie.

▲ATTENTION
La bougie d'allumage standard à employer pour une moto de ce modèle est soigneusement choisie et peut être utilisée dans la plupart des conditions de fonctionnement. Si la couleur réelle diffère de la couleur de la bougie normale, veiller à consulter un organisme de distribution et d'entretien à ce sujet avant de remplacer la bougie d'allumage actuelle par une autre d'une caractéristique thermique différente. En cas d'utilisation d'une bougie non appropriée, le moteur subit de graves dégâts. L'utilisation d'une bougie d'une autre marque peut éventuellement avoir des conséquences graves. Vous êtes donc tenu de consulter l'une de nos unités d'entretien avant de le faire.

FR

HUILE-MOTEUR ET FILTRE A HUILE

La durée de vie du moteur dépend largement de la qualité de l'huile choisie et de la périodicité des vidanges. Le contrôle quotidien du niveau d'huile et les vidanges périodiques sont deux des plus importantes opérations d'entretien à effectuer.

Vérification du niveau d'huile



(A)NIVEAU HAUT (B)NIVEAU BAS

Pour le contrôle du niveau de l'huile-moteur, procéder de la manière suivante.

1. Arrêter le moteur et mettre la moto sur une surface plane, sur sa béquille centrale.
2. Mettre le moteur en route et le laisser tourner pendant plusieurs minutes.
3. Une fois le moteur arrêté pendant plusieurs minutes.
4. Retirer la jauge d'huile-moteur, l'essuyer, l'insérer sans la tourner dans l'huile-moteur, puis la sortir pour vérifier le niveau. Ce niveau doit se situer entre le NIVEAU HAUT et le NIVEAU BAS de la jauge d'huile-moteur.

FR

▲ATTENTION

Si le niveau d'huile-moteur est inférieur au NIVEAU BAS de la jauge, ne pas démarrer le moteur. Lors de l'ajout d'huile-moteur, s'assurer que le niveau ne dépasse pas le NIVEAU HAUT.

Vidange de l'huile-moteur et nettoyer le filtre à huile-moteur

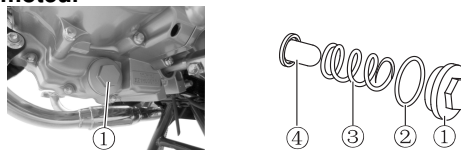

Effectuer la vidange d'huile moteur chaud de sorte que le moteur se vide entièrement de son huile. La marche à suivre est la suivante.

1. Arrêter le moteur et mettre la moto sur une surface plane, sur sa béquille centrale.
2. Retirer la jauge d'huile-moteur (référence au-dessus de contenu "Vérification du niveau d'huile").
3. Placer un bac sous du moteur. Déposer le bouchon du filtre à huile ① et sa rondelle pour vider l'huile d'origine du moteur.
4. Nettoyer et inspecter le filtre à huile moteur et, s'il est endommagé, le remplacer.
5. Installer le ressort et le filtre à huile-moteur.
6. Installer le bouchon du filtre à huile ①.

NOTE: Ne perdre le ressort ③, le filtre à huile-moteur ④ et le joint d'étanchéité ② lors du démontage le bouchon d'huile moteur.

NOTE: Installer le bouchon du filtre à huile, installer le ressort ③ et le filtre à huile-moteur ④ et ne perdre le joint d'étanchéité ② sur le bouchon du filtre à huile lors

du démontage le bouchon d'huile moteur.

7. Remplir 1000 millilitre d'huile-moteur neuve dans le moteur via l'orifice de remplissage.
8. Réinstallez la jauge d'huile moteur.
9. Mettre le moteur en route et le laisser tourner pendant plusieurs minutes.
10. Arrêter le moteur et vérifier le niveau d'huile-moteur avec la jauge après quelques minutes. Ce niveau doit se situer entre le NIVEAU HAUT et le NIVEAU BAS.

▲ATTENTION

Utiliser l'huile-moteur recommandée dans "Recommandations pour le carburant et l'huile-moteur".

▲ATTENTION

Vérifiez soigneusement si les pièces du moteur qui ont été déposées et remontées souffrent de fuites d'huile.

▲ATTENTION

Il est conseillé de remplacer les joints d'étanchéité lors du remplacement de l'élément de filtre à huile-moteur.

EMBRAYAGE

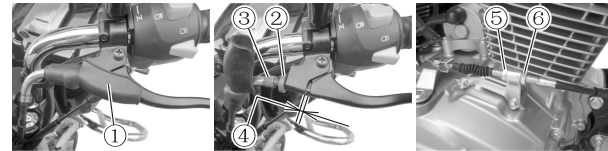

Méthode pour contrôler le jeu du câble d'embrayage ④: retirer la bague en caoutchouc ① et long du câble d'embrayage, actionner la manette d'embrayage et s'assurer qu'il y a un jeu de 3–5mm avant toute résistance sensible. Si le jeu est insuffisant, l'ajuster avec la méthode ci-dessous.

1. Retirer la bague en caoutchouc ① et long du câble d'embrayage, desserrer l'écrou ②.
2. Tourner la vis de réglage dans le sens horaire ③ jusqu'à la fin.
3. Desserrer le contre-écrou ⑤, ajuster la vis ⑥ d'avant en arrière, actionner la manette d'embrayage et régler le jeu du câble d'embrayage ④ à 3–5mm.
4. Effectuer le réglage fin via la vis de réglage ③.
5. Bloquer fermement l'écrou ② et le contre-écrou ⑤, puis monter la bague en caoutchouc ①.

FR

▲ATTENTION

Un jeu excessif du câble d'embrayage peut facilement entraîner une usure et des pannes au niveau de l'embrayage et du levier de vitesse. Si le jeu du câble d'embrayage n'est pas correct (le jeu du câble d'embrayage ④ a dépassé la plage de 3–5mm), si l'embrayage patine ou si l'accélération est faible, régler le câble. Il est interdit de régler intentionnellement le jeu du câble d'embrayage ④ qui a dépassé la plage.

CARBURATEUR

Une carburation non déréglée est à la base des performances que l'on est en droit d'attendre de son moteur. Le carburateur de la machine a été usiné pour procurer la carburation idéale et il ne faut pas essayer de modifier son réglage. Toutefois, il y a deux points de réglage: le régime de ralenti et le jeu du câble des gaz.

Réglage du régime du ralenti

1. Démarrer le moteur, le faire tourner au ralenti jusqu'à atteindre un préchauffage complet.
2. Une fois que le moteur a été préchauffé, relâcher l'accélérateur, tourner la vis de réglage vers la droite et vers la gauche pour maintenir le régime du moteur entre 1400–1600 tours/min.

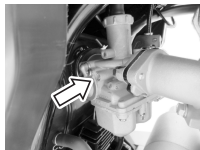

FR

▲ATTENTION

Le réglage du régime de ralenti du moteur doit être effectué lorsque le moteur a été entièrement préchauffé.

JEU DU CÂBLE D'ACCÉLÉRATEUR



1. Faire glisser le soufflet(s).
2. Desserrer le contre-écrou ①.
3. Tourner le dispositif de réglage ② de sorte que le câble d'accélérateur présente un jeu de 0,5–1,0mm.
4. Serrer le contre-écrou ①.
5. Reposer le soufflet(s).

▲AVERTISSEMENT

Un jeu inapproprié du câble d'accélérateur peut se traduire par une brusque accélération du moteur à la manœuvre du guidon. Le pilote risque alors de perdre le contrôle de la moto. Régler le jeu du câble de tuyau de gaz de sorte que le régime du ralenti moteur ne change pas à la manœuvre du guidon.

FILTRE À CARBURANT

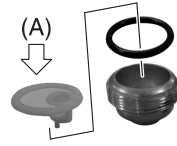
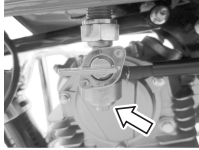

(A) Air comprimé

Le filtre à carburant se trouve dans le robinet, en dessous du réservoir de carburant. Il faut régulièrement contrôler, nettoyer ou remplacer son élément filtrant. Utiliser de l'air comprimé pour souffler de l'intérieur, comme illustré sur l'image de droite. S'il est endommagé, le remplacer immédiatement.

CHAÎNE DE TRANSMISSION

⚠ AVERTISSEMENT

Par sécurité, il faut contrôler et régler la chaîne de transmission avant de prendre le guidon.

Lors des contrôles réguliers, veiller à vérifier les éléments suivants concernant la chaîne de transmission.

1. Axes lâches
2. Rouleaux détériorés
3. Maillons secs ou rouillés
4. Maillons de chaîne qui tournent avec difficulté
5. Usure excessive

6. Réglage inadéquat de la chaîne

Si la chaîne de transmission présente les problèmes cidessus, la raison la plus probable est la détérioration d'un pignon. Veiller à contrôler les points suivants.

1. Est-ce que le pignon présente une usure excessive
2. Est-ce que dents sont cassées ou endommagées
3. Est-ce que le pignon est lâche

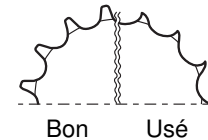

Nettoyage et lubrification de la chaîne de transmission

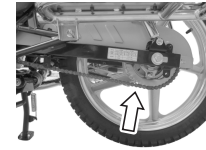
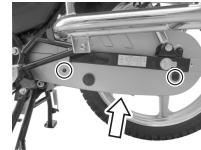

Une chaîne de transmission sale va non seulement accélérer sa propre usure, mais aussi endommager le pignon. Par conséquent, d'après le cycle du "tableau d'entretien régulier", la chaîne doit être nettoyée et lubrifiée avec de l'huile pour chaîne ou de l'huile moteur après avoir été nettoyée avec un détergent liquide.

Réglage de la tension de la chaîne

Régler la chaîne de transmission pour la maintenir dans un état normal. La chaîne peut demander des réglages plus fréquents que prévus dans le programme d'entretien normal en fonction des conditions de conduite.

FR

▲ AVERTISSEMENT

Une chaîne mal tendue risque de sauter des pignons et d'entraîner un accident ou des dégâts sérieux au niveau du moteur. Veiller à régler la chaîne de transmission selon la méthode décrite ci-dessous.

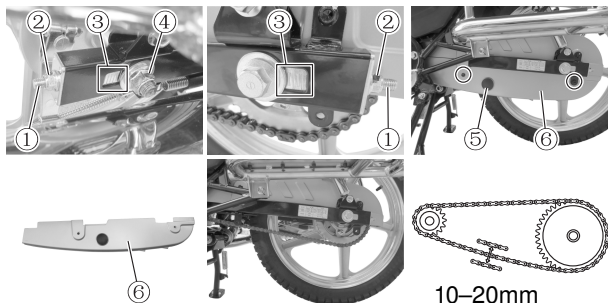

FR

1. Caler la moto avec la béquille centrale.
2. Desserrer l'écrou de l'axe de roue arrière ④.
3. Démontez le couvercle du regard de la chaîne ⑤ ou le carter inférieur de la chaîne ⑥. Ceci est pratique pour contrôler le jeu de la chaîne.
4. Serrez l'écrou de verrouillage ② sur le dispositif de réglage ①.
5. Déplacez le dispositif de réglage ① horizontalement pour détendre la chaîne de 10-20mm. Formez une seule ligne droite avec les pignons avant et arrière en

vous assurant de la correspondance gauche-droite de la position des signes ③ de la fourche de roue arrière et des dispositifs de réglage gauche et droit ①.

6. Après avoir réglé la tension de la chaîne de transmission, serrez l'écrou de l'arbre arrière ④ et l'écrou de verrouillage ② puis revérifiez la tension de la chaîne de transmission.
7. Montez le couvercle de la chaîne ⑤ ou le carter inférieur de la chaîne ⑥.

▲ ATTENTION

La chaîne de transmission de cette moto est faite de matériaux spéciaux traités avec précaution. N'utiliser que des pièces d'origine (maillons 428HG 118) lors du remplacement de la chaîne de transmission. L'utilisation de pièces avec des caractéristiques différentes peut endommager prématurément la chaîne.

NOTE: À chaque remplacement de la chaîne de transmission, veiller à vérifier l'état d'usure des deux pignons avant et arrière, et les remplacer en même temps si nécessaire.

NOTE: Lors de l'installation de la chaîne de transmission, s'assurer que le sens d'ouverture de l'anneau de verrouillage est contraire au sens de rotation de la chaîne.

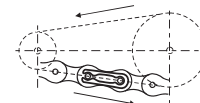

NOTE: Après réglage de la chaîne de transmission,

s'assurer d'avoir contrôlé la course libre de la pédale de frein arrière. Se reporter à la section "Freins" du présent manuel.

FREINS

La mot est équipée de freins à tambour au niveau de chaque roue. Un fonctionnement correct des freins est très important pour une conduite en toute sécurité. Veiller à faire contrôler le système de freinage régulièrement. Ce contrôle doit être effectué par un concessionnaire agréé.

▲ AVERTISSEMENT

Les freins sont des pièces extrêmement importantes pour la sécurité à la fois du pilote et du(des) passager, aussi sont-ils à contrôler et à régler souvent.

▲ AVERTISSEMENT

Dans le cas où le système de freinage doit être réparé, nous vous recommandons fortement de consulter un concessionnaire agréé. Celui-ci dispose de l'intégralité de l'outillage, des compétences nécessaires, et utilise les méthodes les plus sûres et les plus économiques.

Vérifier quotidiennement les points suivants sur le circuit de frein

1. Actionner les freins avant et arrière pour vérifier qu'ils

sont souples.

2. Contrôler l'état d'usure des mâchoires de freins.
3. Contrôler la course libre des freins avant et le frein arrière.

FREIN AVANT (FREIN À TAMBOUR) Réglage de la guidon de frein avant

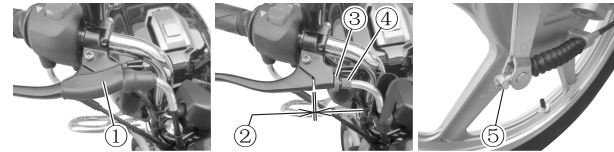

La course libre ② de la poignée de frein fait référence à la course entre la position relâchée de la poignée de frein et sa position une fois saisie afin de freiner la roue avant.

Lors du réglage de la course libre ② de la poignée de frein, enlever la bague en caoutchouc ① et long du câble, puis tourner l'écrou de réglage ⑤ sur le frein avant. Lors d'un réglage de précision, desserrer le contre-écrou ③, ajuster la vis ④ et actionner la poignée de frein avant de façon à obtenir une course libre ② de 3–5mm. Après le réglage, serrer le contre-écrou ③ et remonter la bague en caoutchouc ①.

NOTE: Si en suivant les étapes, il n'y a pas de course avant déclenchement, merci de la faire contrôler par un revendeur agréé.

FR

Limite l'usure des freins avant

Il existe un repère de limite d'usure sur le frein avant de la moto. Contrôler l'état d'usure du frein avant en suivant ces points essentiels.

1. Vérifier que le système de freinage a été réglé correctement.
2. Actionner le système de freinage, contrôler et s'assurer que le trait repère ① est dans la plage autorisée ③ (Voir la figure) indiquée sur la marque de limite d'usure ②; autrement, par sécurité, faire remplacer l'organe de freinage arrière par un organisme de distribution et d'entretien qualifié.

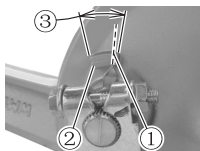

Le trait de repère se trouvent dans la plage autorisée

FREIN ARRIÈRE (FREIN À TAMBOUR)

Réglage de la pédale de frein

FR

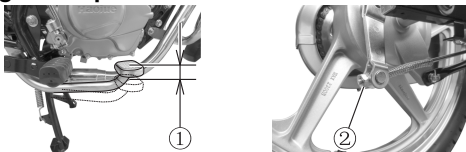

La course libre ① de la pédale de frein fait référence à la course entre la position relâchée de la pédale de frein et sa position une fois enfoncée afin de freiner la roue arrière.

Lors du réglage de la course libre ① de la pédale de frein arrière, tourner l'écrou de réglage ② sur le frein. Le faire

tourner dans le sens horaire pour réduire la course, et dans le sens inverse pour l'augmenter. Régler la course libre ① sur 20–30mm.

NOTE: Si en suivant les étapes, il n'y a pas de course avant déclenchement, merci de la faire contrôler par un revendeur agréé.

Limite l'usure des freins arrière

Il existe un repère de limite d'usure sur le frein arrière de la moto. Contrôler l'état d'usure du frein arrière en suivant ces points essentiels.

1. Vérifier que le système de freinage a été réglé correctement.
2. Actionner le système de freinage, contrôler et s'assurer que le trait repère ① est dans la plage autorisée ③ (Voir la figure) indiquée sur la marque de limite d'usure ②; autrement, par sécurité, faire remplacer l'organe de freinage arrière par un organisme de distribution et d'entretien qualifié.

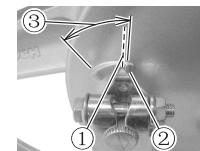

Le trait de repère se trouvent dans la plage autorisée

▲ AVERTISSEMENT

Rouler avec des sabots de frein usés réduira les performances de freinage et augmentera vos risques d'accident. Inspectez l'usure des sabots de frein avant chaque utilisation. Demandez à votre revendeur de Haojue ou à un mécanicien qualifié de remplacer les sabots de frein si les chaussures sont usées à la limite.

PNEUS

Il faut vérifier périodiquement la pression des pneus et leur état d'usure. Il est vital et essentiel pour la sécurité de vérifier fréquemment les pneus, en plus des contrôles réguliers.

▲ AVERTISSEMENT

La pression des pneus et leur état d'usure sont très importants pour les performances et la sécurité de la moto. S'assurer de vérifier régulièrement la pression des pneus et leur état d'usure.

Pression des pneus

À température normale, tester la pression des pneus à l'aide d'une jauge de pression, régler la pression sur la base de la valeur de pression recommandée par le présent manuel. Une pression trop élevée ou trop faible aura une incidence sur la stabilité de la conduite, et sur l'usure des pneus.

Valeurs de pression des pneus à température normale

	Sans passager		Conduite duo	
	kPa	kgf/cm ²	kPa	kgf/cm ²
Roue avant	175	1,75	175	1,75
Roue arrière	200	2,00	225	2,25

▲ AVERTISSEMENT

La pression des pneus et leur état de surface sont importants. En cas de négligence, la sécurité du conducteur peut être mise en danger et la moto endommagée.

▲ AVERTISSEMENT

Veiller à fréquemment vérifier la pression interne et l'état de surface des pneus de la moto.

État de surface des pneus

Il y a une série de marquages "T.W.I. Δ" ① (Témoin d'usure des pneumatiques) sur le bord du pneu. Vérifier la réserve de gomme du T.W.I. ② au niveau de la bande de roulement près du marquage. Si le pneu est usé au point d'atteindre la réserve de gomme, il est à remplacer.

Vérifier visuellement l'absence d'endommagements ③ (perforations ou craquelures) de la surface du pneu. Des pneus qui présentent des signes d'endommagements superficiels doivent être remplacés car ils peuvent nuire

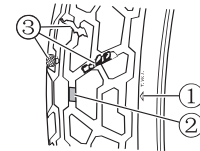

FR

à la stabilité de pilotage.

▲ AVERTISSEMENT

Remplacer un pneu lorsqu'il est usé jusqu'à la limite spécifiée, ou en cas de dommages tels que des coupures ou des fissures.

Caractéristiques des pneus

Lors du remplacement d'un pneu, s'assurer que l'état du nouveau pneu est conforme à ce qui est décrit dans le présent manuel. Des pneus de caractéristiques différentes peuvent affecter la stabilité de conduite de la moto.

▲ AVERTISSEMENT

Caractéristiques des pneus utilisables sur cette moto:

Roue avant: 2.75-18 42P

Roue arrière: 90/90-18 51P

FR

▲ AVERTISSEMENT

L'utilisation de pneus autres que les pneus standards peut générer des problèmes. Nous vous recommandons vivement de choisir des pneus standards.

FEUX ET SIGNALISATION

Pour contrôler l'éclairage et la signalisation, consulter le

contenu de la section "Contrôles avant de prendre la route".

Contacteur de frein avant

Le contacteur de frein avant est situé sur la manette de frein avant. Le feu stop s'allume lorsque vous saisissez le levier et que vous exercez une légère pression.

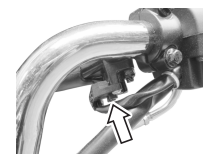

Contacteur de frein arrière

Le contacteur de frein arrière est situé sous le carénage latéral droit. Il suffit de tourner l'écrou pour le déplacer de haut en bas et ainsi régler ce contacteur. Lorsque vous appuyez sur la pédale de frein et y exercez une légère pression, le feu stop s'allume.



Remplacement des ampoules

La puissance nominale de chaque ampoule est indiquée ultérieurement dans les "Caractéristiques". Lors du remplacement d'une ampoule grillée, veiller à utiliser une ampoule présentant une puissance nominale et des caractéristiques identiques. L'usage d'une ampoule de puissance différente risque de surcharger le circuit électrique ou de mener à une défaillance prématurée de l'ampoule.

▲ATTENTION

Bien utiliser une ampoule de wattage approprié sous peine de surcharge le circuit électrique de la moto ou de voir l'ampoule griller rapidement.

▲ATTENTION

Veiller à vous rendre dans un centre d'entretien agréé pour remplacer l'ampoule.

▲ATTENTION

L'ampoule doit rester propre, sous peine d'usure prématurée. Lors du remplacement de celle-ci, éliminer la graisse et la poussière de l'ampoule.

Avertisseur

Ne réglez jamais

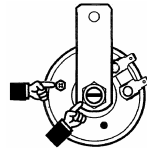
**▲ATTENTION**

Ne réglez jamais le grand écrou ni la petite vis, quelles que soient les conditions.

FUSIBLE

La boîte de fusibles se trouve à l'extérieur à côté de la batterie. Si soudainement une panne de courant ou une déconnexion du circuit se produit pendant la conduite, il faut vérifier en premier le fusible.

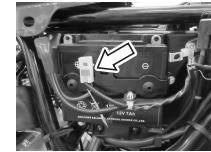
**▲AVERTISSEMENT**

Il est très dangereux d'utiliser des fusibles qui ne correspondent pas aux caractéristiques fournies. Le système électrique s'en trouverait gravement affecté, avec des risques d'incendie, de brûlure, ou de perte de puissance du moteur.

▲ATTENTION

Choisir un fusible de rechange avec le bon ampérage (15A), et ne pas lui substituer du papier d'aluminium ou un fil électrique. Si le fusible fond toujours après un court laps de temps, c'est signe que le système d'éclairage est défectueux. Faire immédiatement contrôler par votre concessionnaire.

FR

DÉPANNAGE

Si le moteur refuse de démarrer, en déterminer la cause en procédant comme suit.

1. Vérifier qu'il y a assez de carburant dans le réservoir.
2. Vérifier que le carburant atteint le carburateur depuis le robinet d'essence.
3. Couper le débit de carburant du carburateur, ouvrir le robinet d'essence et observer si du carburant s'écoule du tuyau.

▲ AVERTISSEMENT

Ne pas répandre de carburant sur le sol, le recueillir dans un récipient. Ne pas approcher le carburant d'un moteur ou d'un tuyau d'échappement chaud. Lors de cette vérification, éviter le feu et les fumées, ne pas s'approcher d'une source de feu ou de chaleur.

FR

4. Si le carburant atteint le carburateur, vérifier à la suite le système d'allumage.
5. Retirer la bougie d'allumage, et la raccorder à la bobine d'allumage.
6. Fixer la partie vissée de bougie sur le boîtier externe de moteur, ouvrir l'interrupteur d'allumage sur la position "Q", et appuyer sur le bouton de démarrage électrique "⚡". Si le système d'allumage est en bon état, une étincelle bleue doit se former entre les électrodes de la bougie. S'il n'y a pas d'étincelles,

faire réparer la moto par votre concessionnaire.

▲ AVERTISSEMENT

Ne pas mettre la bougie près du trou de bougie pendant ce test; en effet, le mélange de gaz combustible mixte est susceptible de s'enflammer avec l'étincelle et de provoquer un incendie.

▲ AVERTISSEMENT

Pour réduire les risques de choc électrique, il est conseillé de fixer le boîtier métallique de la bougie sur une surface métallique non peinte du cadre de la moto. Les personnes souffrant de problèmes cardiaques ou portant un pacemaker ne doivent pas effectuer ce contrôle.

▲ ATTENTION

Vous êtes invités à consulter votre concessionnaire avant de procéder aux réparations. Il pourra vous aider à résoudre les problèmes.

TRANSPORT

Avant de transporter la moto, vider le carburant qu'elle contient car il est hautement inflammable et risque d'exploser sous certaines conditions. Pour vider, remiser ou remplir le carburant, s'assurer qu'il n'y a pas de flamme nue, que le moteur est arrêté et que le lieu est bien aéré. Il faut suivre les étapes ci-dessous pour vider le carburant.

1. Couper le moteur et retirer la clé du commutateur d'allumage.
2. Vider le carburant du réservoir dans un récipient approprié en le siphonnant ou via un autre procédé adapté.
3. Mettre l'extrémité du tuyau de vidange du carburateur dans un récipient approprié.
4. Desserrer la vis de vidange pour vider tout le carburant du carburateur, puis la resserrer.

▲ATTENTION

Avant de transporter la moto, vider tout le carburant du réservoir et du carburateur.

▲ATTENTION

Transporter la moto dans une position semblable à la conduite normale pour éviter les fuites d'huile-moteur.

REMISAGE

Si la moto n'est pas utilisée pendant l'hiver, ou une autre saison, un entretien spécial qui nécessite le matériel et l'outillage appropriés, est nécessaire. Pour cette raison, il est recommandé de confier ce travail à un concessionnaire. Si l'entretien de la moto avant son remisage est effectué par l'utilisateur lui-même, se conformer aux directives générales suivantes.

Moto

- Caler la moto avec la béquille sur un terrain plat et la nettoyer entièrement.

Carburant

- Vider le carburant du réservoir de carburant en le siphonnant ou via un autre procédé adapté. Desserrer la vis de vidange du carburateur et vider complètement le carburateur, puis resserrer la vis de vidange.

Batterie

- Déposer la batterie de la moto.

NOTE: Retirer en premier fil de la borne négative, puis celui de la borne positive.

- Nettoyer l'extérieur de la batterie avec une solution détergente diluée; éliminer les taches de rouille sur les bornes et sur les connecteurs.
- Ranger la batterie dans une pièce dont la température ambiante est supérieure à 0°C. La recharger complètement.
- Par la suite, la rechargez tous les 1 mois.

FR

Pneus

- Gonfler les pneus à la pression recommandée dans le présent manuel.

Extérieur

- Vaporiser toutes les pièces en caoutchouc avec un produit de protection du caoutchouc.
- Vaporiser toutes les surfaces non-peintes avec un agent anti-rouille.
- Revêtir les surfaces peintes de cire pour automobile.

Marche à suivre pour la remise en service

- Nettoyer entièrement la moto.
- Reposer la batterie.

NOTE: Raccorder en premier fil de la borne positive, puis celui de la borne négative.

- Déposer la bougie d'allumage. Démarrer le moteur à plusieurs reprises, puis reposer la bougie.
- Régler la pression des pneus selon les instructions de la section "Pneus".
- Graisser selon les instructions de la section "Lubrification".
- S'assurer d'effectuer les contrôles nécessaires, conformément au présent manuel, avant de démarrer.

AVIS DEL'UTILISATION DE LA BATTERIE REMPLIE

1. ACTIVATION DE L'UTILISATION DE LA BATTERIE REMPLIE

1.1 * Vérifier avant de commencer à utiliser

1.1.1 Vérifier l'aspect extérieur de la batterie remplie, assurer-vous qu'il n'y a pas d'ecchymose ou de fissures sur le boîtier extérieur, que les bornes ne sont pas de biais ni déformées, et nettoyez la surface de la batterie remplie.

1.1.2 Mesurer la tension aux bornes de la batterie remplie. Si la tension est supérieure à 12,8V, la batterie peut être utilisée directement. S'il est inférieur à 12,8V, il devrait être chargé avant utilisation.

1.2 Installation

1.2.1 Raccorder d'abord la borne positive "+" (fil rouge), puis raccorder la borne négative "-", **Note: Bien noter qu'une inversion des fils** peut endommager les composants électriques tels que le dispositif d'allumage ou le redresseur.

1.2.2 Après serrage du boulon, appliquer de la graisse ou de la vaseline sur le boulon, l'écrou et la borne, afin d'éviter un mauvais contact provoqué par la rouille.

2. UTILISATION ET ENTRETIEN

2.1 À chaque fois, le démarrage ne doit pas prendre plus de 5 secondes. Si le démarrage échoue après plusieurs tentatives, le conducteur doit vérifier le système d'alimentation en carburant et le système de démarrage et d'allumage.

FR

2.2. Les conditions suivantes peuvent conduire à une décharge excessive de la batterie ou à une recharge insuffisante, ce qui réduit sa durée de vie.

- Des démarrages fréquents, des parcours de petites distances;
- Une faible vitesse de conduite pendant une longue période;
- Saisir la manette de frein ou appuyer sur la pédale de frein arrière pendant la conduite, provoquant ainsi l'allumage permanent du témoin de freinage;
- Installation d'accessoires ou d'éclairages électriques.

2.3 Recharger immédiatement la batterie lorsque le démarrage du moteur est difficile, que les éclairages sont faibles, ou que l'avertisseur semble ne pas sonner correctement.

2.4 Si la moto doit être stockée pour un temps prolongé, chargez la batterie avant de la stocker et rechargez-la tous les 1 mois.

2.5 * Recharge

2.5.1 Veiller à utiliser un chargeur spécial pour recharger la batterie. Lors du chargement, veillez à ce que la pièce soit bien ventilée et **Tenir éloigné du feu et des flammes nues.**

2.5.2 Les recharges se classent en recharges standards et en recharges rapides, sauf urgence. Il est préférable d'utiliser la recharge standard pour prolonger la vie de la batterie.

3. PRÉCAUTIONS

3.1 Lors de l'utilisation ou de recharge de la batterie, **restez hors d'atteinte**, Éviter les courts-circuits des bornes positive et négative et le desserrage des bornes, afin de prévenir toute explosion.

3.2 L'installation d'une alarme antivol affecte également la batterie. Il est conseillé d'utiliser une alarme antivol recommandée par Haojue, les autres alarmes pouvant conduire à un fonctionnement anormal du système électrique, ou même endommager la batterie, le système d'allumage ou le redresseur.

*NOTE: Les articles marqués d'un * doivent être traités par le revendeur agréé.*

FR

TABLEAU DES CARACTÉRISTIQUES

Taille et poids

Longueur _____ 2050mm
 Largeur _____ 780mm
 Hauteur _____ 1075mm
 Empattement _____ 1300mm
 Garde au sol _____ 171mm
 Poids à vide _____ 137kg
 Poids total de charge (y compris les passagers) _____ 287kg

Moteur

Type _____ mono-cylindre, refroidi par air, quatre temps
 Diamètre du cylindre _____ 57,3mm
 Course _____ 57,8mm
 Déplacement _____ 149ml
 Taux de compression _____ 9,3:1
 Système de démarrage _____
 _____ démarreur électrique ou démarrage par levier de kick
 Système de lubrification _____ pression et barbotage
 Puissance _____ 8,3kW

Système de transmission

Embrayage _____ humide multi-disques
 Transmission _____ 5 vitesses en prise constante
 Rapport de démultiplication primaire _____ 3,333
 Rapport de réduction finale _____ 3,071
 Rapports de démultiplication 1 ère _____ 3,083
 (5 vitesses) 2 ème _____ 1,941
 3 ème _____ 1,450
 4 ème _____ 1,174
 5 ème _____ 0,960

Performances

Vitesse maximale _____ 95km/h
 Aptitude en côte _____ 27 °
 Distance de freinage _____ ≤6m

Conduite

Rayon de braquage _____ 4m
 Pneu avant _____ 2.75-18 42P
 Pneu arrière _____ 90/90-18 51P

Système électrique

Méthode d'allumage _____ C.D.I.
 Bougie d'allumage _____ D8RC ou D8RTC
 Batterie _____ 12V 7Ah
 Fusible _____ 15A
 Phare _____ HS1 12V 35W/35W
 Feu position _____ W5W 12V 5W
 Clignotant _____ R10W 12V 10W
 Feu arrière / feu stop _____ P21/5W 12V 5W/21W

Contenances

Réservoir de carburant (réserve comprise) _____ 14,5L
 Réserve de carburant seule _____ 1,6L
 Remplacement de l'huile moteur (remplacement) _____
 _____ 1000ml
 Remplacement de l'huile moteur (révision) _____ 1200ml

FR